

FB01348M4A



**XVP S**

**XVP F**

**MANUALE DI INSTALLAZIONE**

IT	Italiano
EN	English
FR	Français
RU	Русский

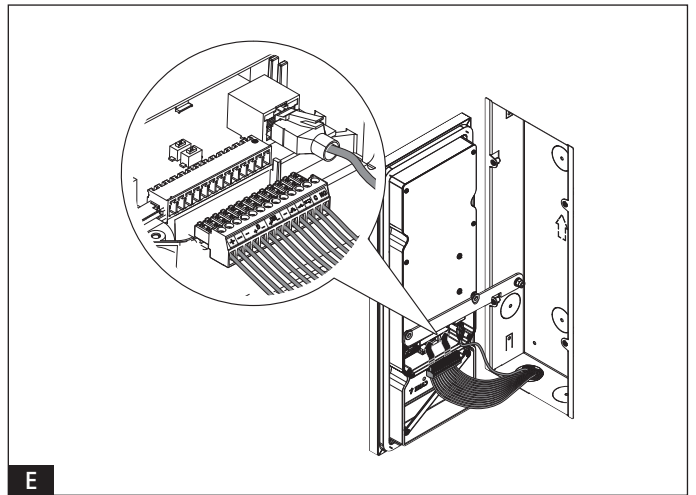
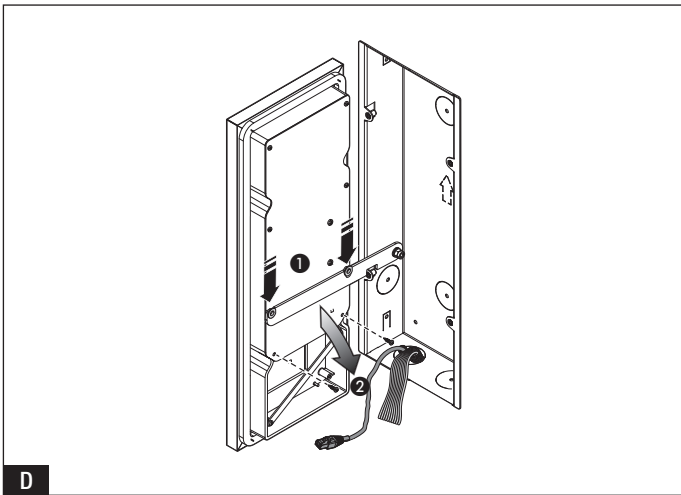
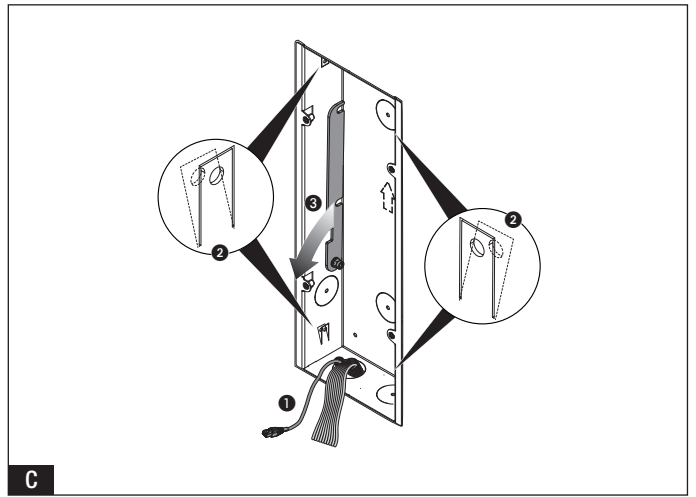
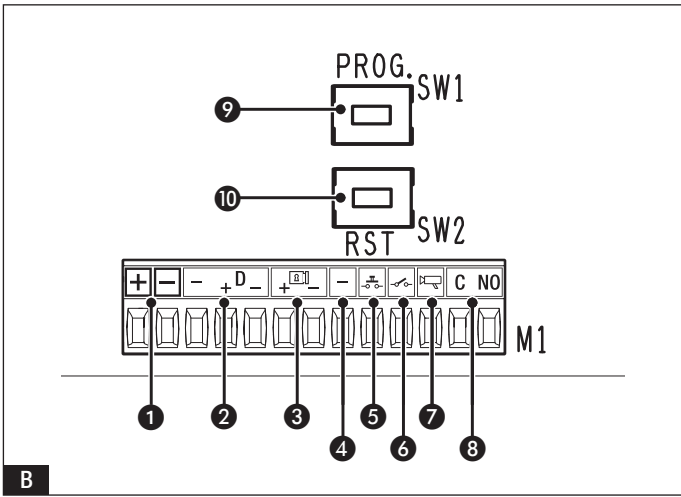
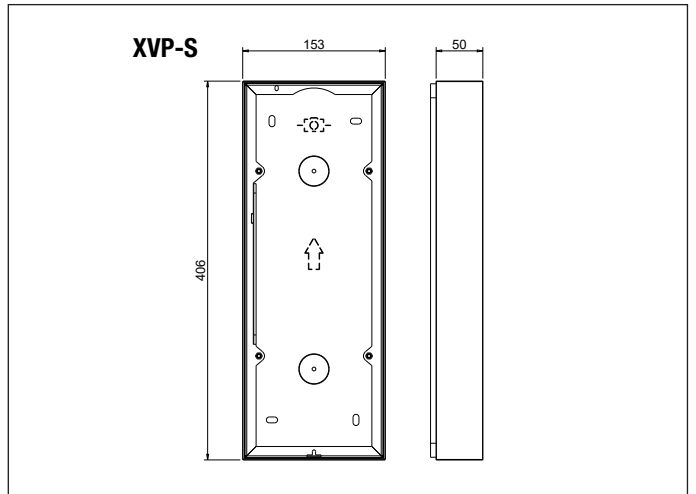
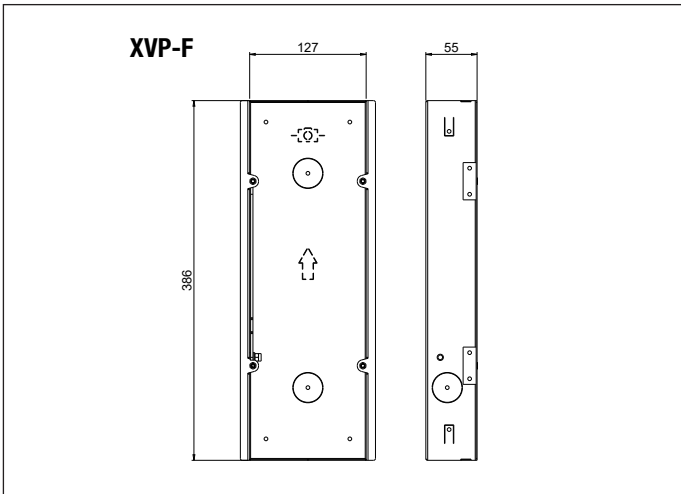
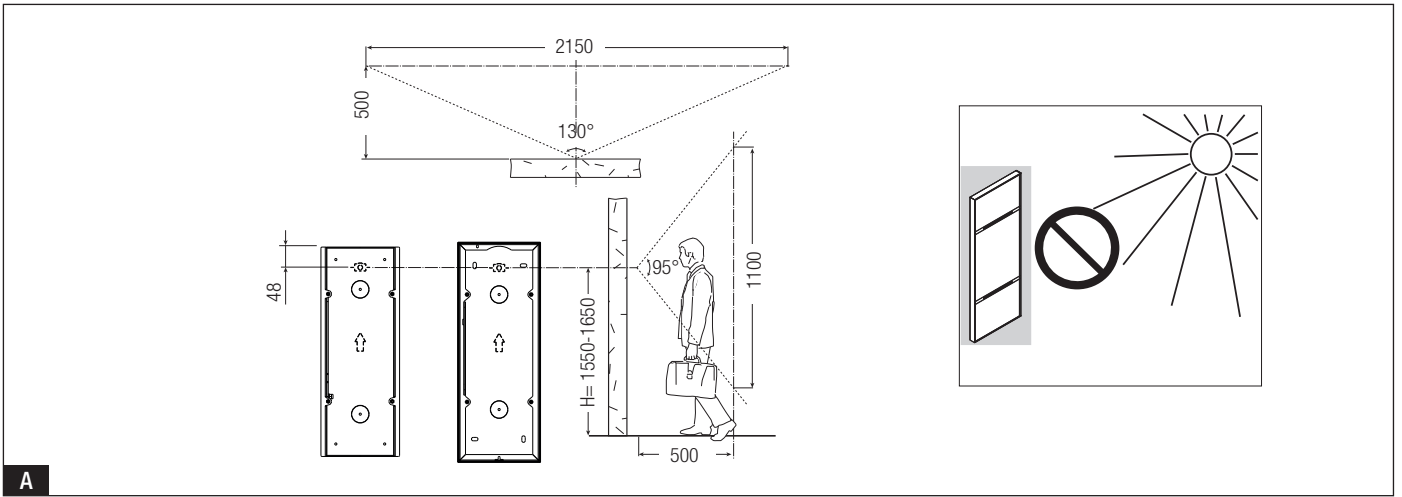

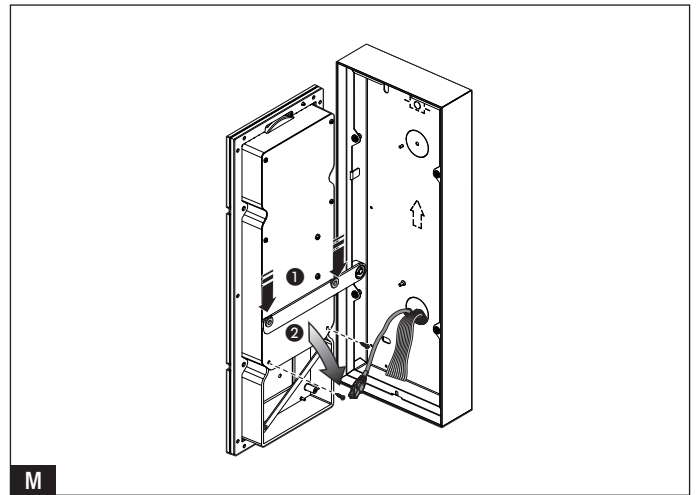
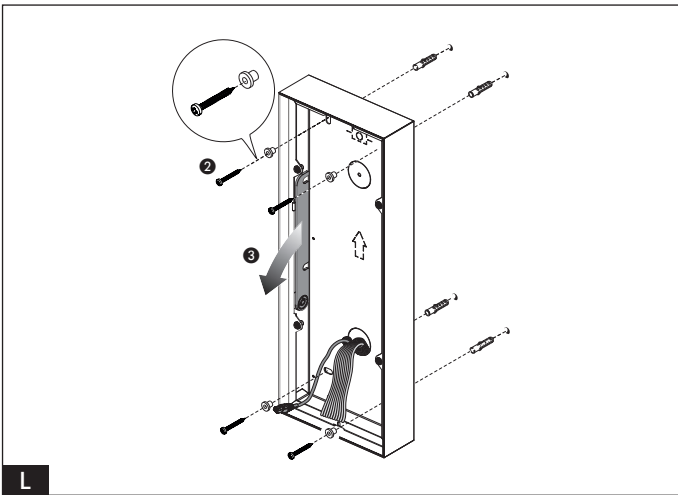
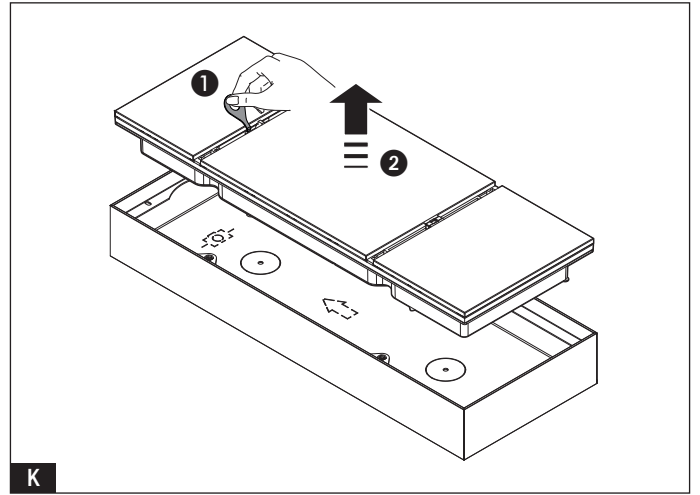
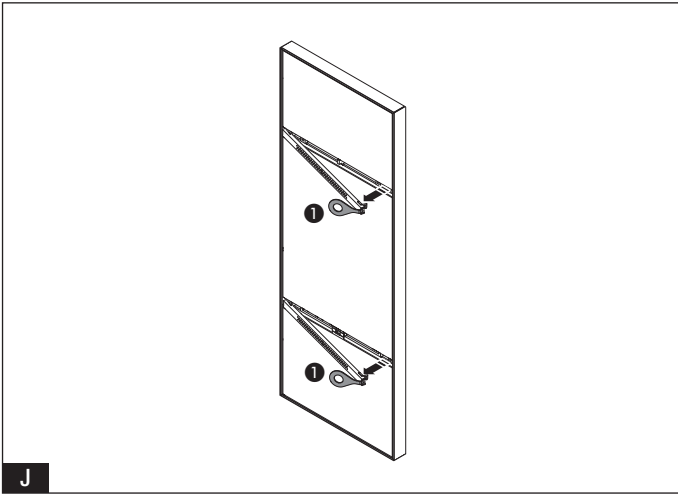
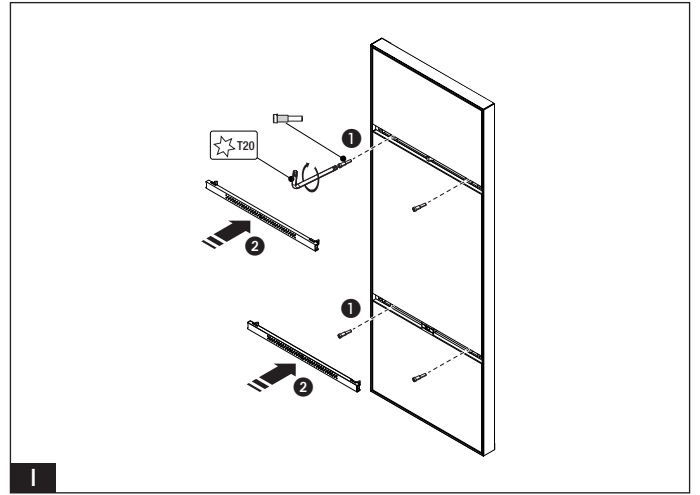
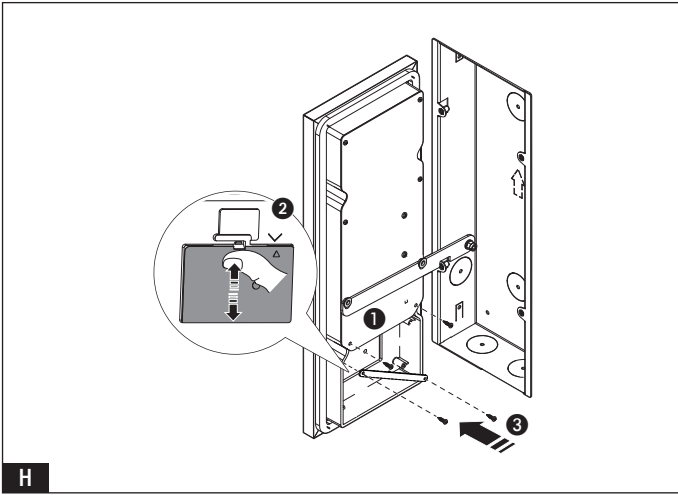
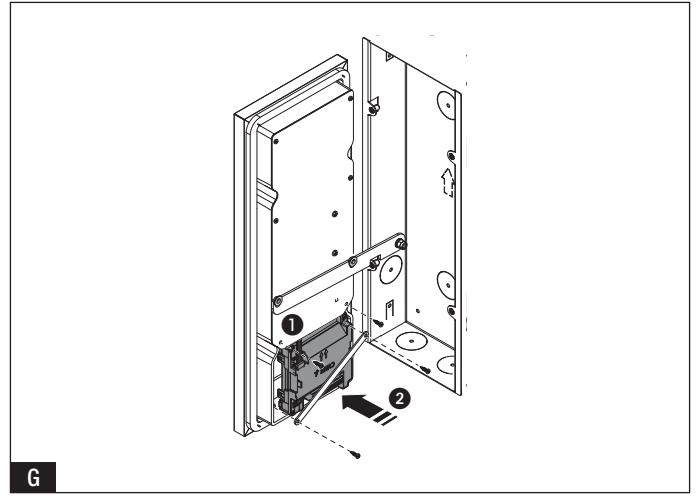
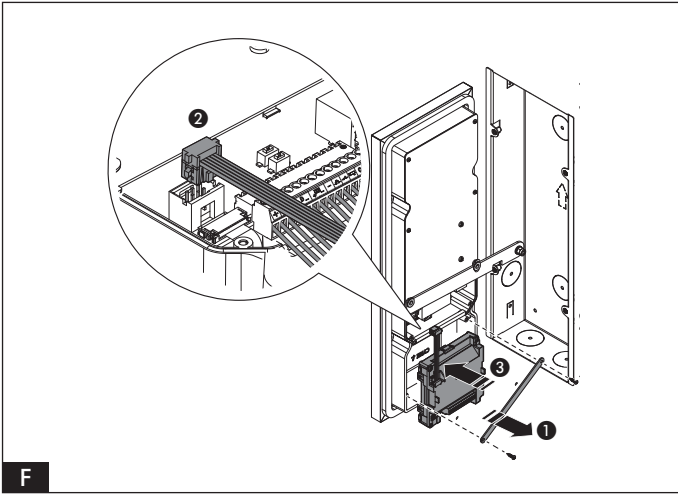

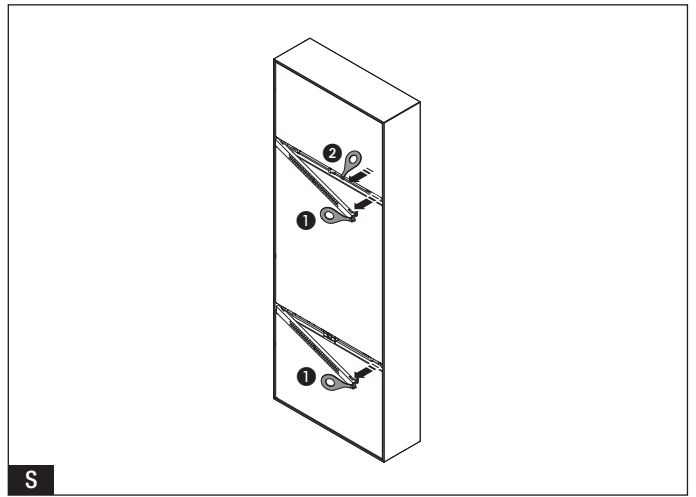
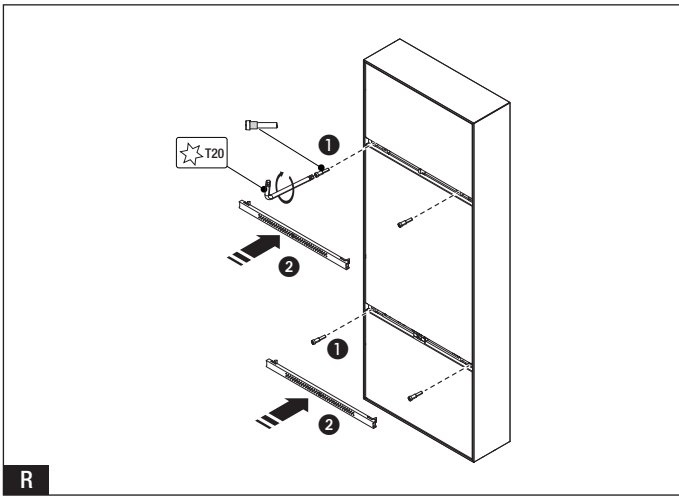
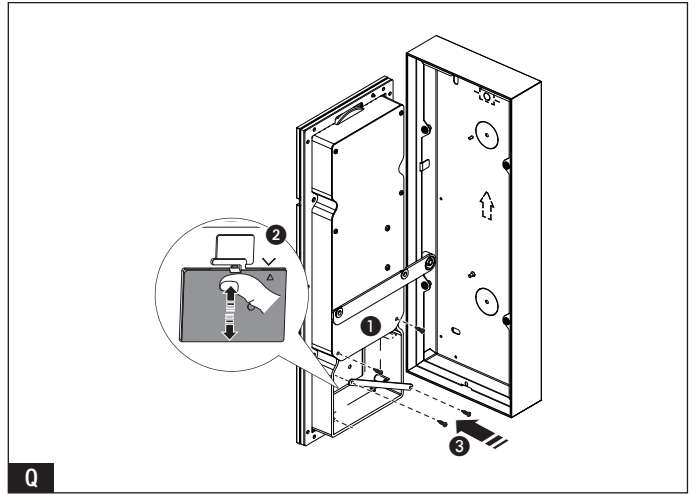
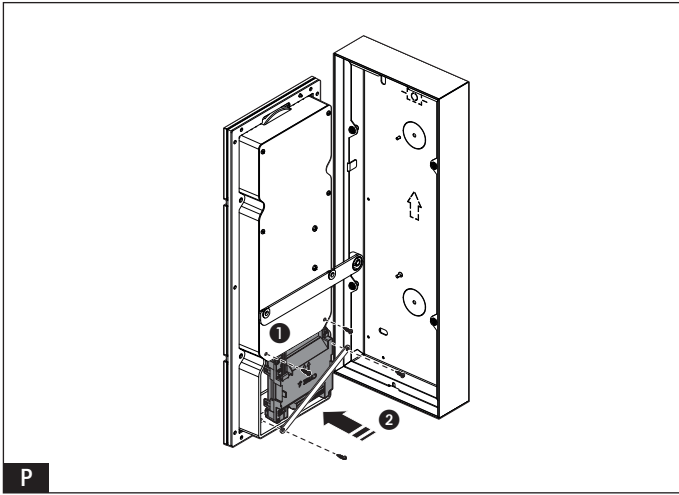
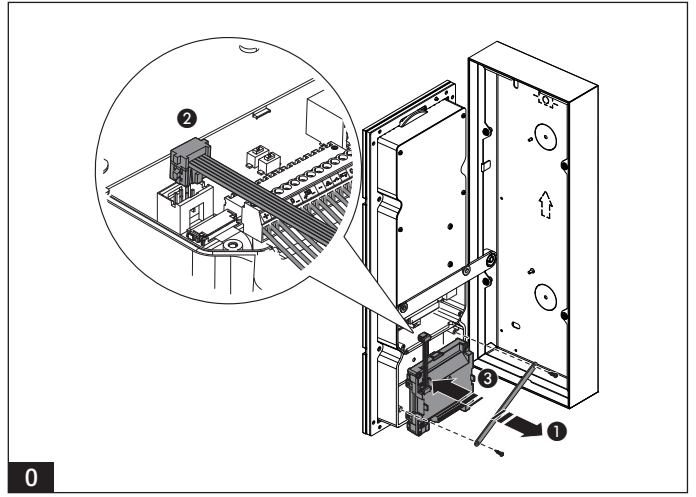
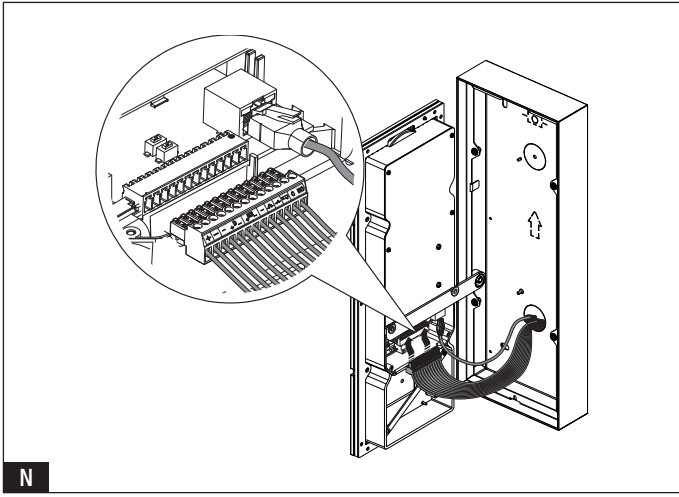

## Avvertenze generali per l'installatore

Leggere attentamente le istruzioni prima di iniziare l'installazione ed eseguire gli interventi come specificato dal costruttore. • L'installazione, la programmazione, la messa in servizio e la manutenzione devono essere effettuate da personale qualificato ed esperto e nel pieno rispetto delle normative vigenti. • Prima di effettuare qualunque operazione di pulizia, manutenzione o sostituzione di parti, togliere l'alimentazione al dispositivo. • Il prodotto deve essere destinato solo all'uso per il quale è stato espressamente studiato e ogni altro uso è da considerarsi pericoloso. • Il produttore non può essere considerato responsabile per eventuali danni causati da usi impropri, erronei ed irragionevoli. • Il prodotto è conforme alle direttive di riferimento applicabili e vigenti.

## Dismissione e smaltimento

Non disperdere nell'ambiente l'imballaggio e il dispositivo alla fine del ciclo di vita, ma smaltirli seguendo le norme vigenti nel paese di utilizzo del prodotto. I componenti riciclabili riportano simbolo e sigla del materiale.

I DATI E LE INFORMAZIONI INDICATE IN QUESTO MANUALE SONO DA RITENERSI SUSCETTIBILI DI MODIFICA IN QUALSIASI MOMENTO E SENZA OBBLIGO DI PREAVVISO.

LE MISURE, SE NON DIVERSAMENTE INDICATO, SONO IN MILLIMETRI.

## Descrizione

### XVP S

Posto esterno videocitofonico con display touch screen per sistema IP360, a parete.

### XVP F

Posto esterno videocitofonico con display touch screen per sistema IP360, ad incasso.

## Funzione dei morsetti **B**

- 1 Ingresso alimentazione locale 12-24 V DC
- 2 Linea dati CAN BUS
- 3 Elettroserratura 12 V - 1 mA 12 V - 1 A max
- 4 Massa
- 5 Pulsante apriporta (NO)
- 6 Ingresso contatto porta aperta (NC)\*
- 7 Uscita abilitazione posto esterno  
\*Attiva verso massa
- 8 Contatto relè max 1 A 30 V (AUX 2)

 Il contatto può essere programmato per svolgere funzioni diverse.

- 9 Pulsante per la programmazione.  
Premere il tasto PROG per accedere alla sezione IMPOSTAZIONI.
- 9 Pulsante di RESET  
Premuto esegue il riavvio del dispositivo.  
L'operazione NON comporta la cancellazione di eventuali programmazioni

## Dati tecnici

MODELLI	XVP F	XVP S
Dimensioni a incasso (mm)	153 x 406 x 15	-
Dimensioni a parete (mm)	-	153 x 406 x 50
Dimensioni imballo (mm)	225 x 520 x 145	
Peso imballo (Kg)	3,3	
Alimentazione (V)	12 ÷ 24 DC	
Alimentazione PoE	IEEE 802.3at POE+ (25,5W)	
Absorbimento in stand-by (mA)	700	
Temperatura di esercizio (C°)	-40 ÷ +55	
Grado di protezione (IP)	55	
Grado di protezione (IK)	08	
Standard video	H.264	
Display	TFT 7"	
Risoluzione display (pixels)	1024 x 600	
Standard wireless	Bluetooth LE 5.0	
Frequenza radio (MHz)	2400	
Potenza di trasmissione (dBm)	0	
Portata sensore di prossimità (cm)	30 ÷ 130	

 La temperatura minima di accensione da freddo è -25 °C.

## Installazione da incasso

 Il muro deve essere perfettamente piano e complanare alla scatola per raggiungere il grado IP 55.

**A**  Murare la scatola all'altezza desiderata tenendo conto dell'indicazione ALTO e del posizionamento dell'obiettivo della telecamera. Eliminare uno o più punti di rottura della scatola.

**C** **1** Far passare la tubazione con i conduttori d'impianto attraverso uno dei punti a rottura. Murare la scatola.

**C** **2** Per una maggiore tenuta deformare le alette di fissaggio spingendole verso l'esterno.

**C** **3** Abbassare la staffa di fissaggio.

**D** **1** Agganciare il posto esterno al supporto.

**D** **2** Togliere lo sportellino coprimorsetti.

**E** Effettuare i collegamenti.

## Montaggio del modulo MTMRFID (non fornito)

**F** **1** Togliere la staffa di fissaggio del modulo.

**F** **2** Effettuare i collegamenti verso il posto esterno tramite il cavo FLAT.

**F** **3** Posizionare il modulo utilizzando i quattro pioli come centraggio.

**G** **2** Bloccare il modulo RFID fissando la staffa. Fissare la staffa in una delle due posizioni, in funzione dello spessore del dispositivo.

**H**  Nel caso di montaggio di un dispositivo RFID di terze parti è necessario sostituire il cartellino.

**I** **1** Fissare il frontale alla scatola utilizzando le viti in dotazione.

**I** **2** Posizionare le mascherine.

**J** Per togliere le mascherine utilizzare la chiave in dotazione.

## Installazione da parete

 Il muro deve essere perfettamente piano e complanare al fondo della scatola per raggiungere il grado IP 55.

**K**  Per sfilare la parte frontale del posto esterno dalla scatola utilizzare la chiave in dotazione.

**A**  Fissare la scatola all'altezza desiderata tenendo conto dell'indicazione ALTO e del posizionamento dell'obiettivo della telecamera. Eliminare uno o più punti di rottura della scatola.

**L** **1** Far passare la tubazione con i conduttori d'impianto attraverso uno dei punti a rottura.

**L** **2** Fissare la scatola alla parete utilizzando i tasselli e le viti in dotazione.

**L** **3** Abbassare la staffa di fissaggio.

**M** **1** Agganciare il posto esterno al supporto.

**M** **2** Togliere lo sportellino coprimorsetti.

**N** Effettuare i collegamenti.

## Montaggio del modulo MTMRFID (non fornito)

**O** **1** Togliere la staffa di fissaggio del modulo.

**O** **2** Effettuare i collegamenti verso il posto esterno tramite il cavo FLAT.

**O** **3** Posizionare il modulo utilizzando i quattro pioli come centraggio.

**P** **2** Bloccare il modulo RFID fissando la staffa. Fissare la staffa in una delle due posizioni, in funzione dello spessore del dispositivo.

**Q**  Nel caso di montaggio di un dispositivo RFID di terze parti è necessario sostituire il cartellino.

**R** **1** Fissare il frontale alla scatola utilizzando le viti in dotazione.

**R** **2** Posizionare le mascherine.

 Rimuovere le pellicole protettive dei vetri.

**S** Per togliere le mascherine utilizzare la chiave in dotazione.

## ENGLISH

### General precautions for installers

Read the instructions carefully before beginning the installation and carry out the procedures as specified by the manufacturer. • Installation, programming, commissioning and maintenance must only be carried out by qualified, expert staff and in full compliance with the applicable law. • Before carrying out any cleaning or maintenance, or replacing any parts, disconnect the device from the power supply. • Only use this product for its intended purpose. Any other use is hazardous. • The manufacturer cannot be held liable for any damage caused by improper, unreasonable or erroneous use. • This product complies with current applicable reference standards.

## Dismantling and disposal

Dispose of the packaging and the device responsibly at the end of its life cycle, in compliance with the laws in force in the country where the product is used. The recyclable components are marked with a symbol and the material ID marker.

THE DATA AND INFORMATION IN THIS MANUAL MAY BE CHANGED AT ANY TIME AND WITHOUT NOTICE. THE MEASUREMENTS, UNLESS OTHERWISE STATED, ARE IN MILLIMETRES.

## Description

### XVP S

Wall-mounted video intercom entry panel with touch screen for IP360 system.

### XVP F

Recessed video intercom entry panel with touch screen for IP360 system.

## Function of terminals

- 1 Local power supply input 12 – 24 V DC
- 2 CAN BUS data line
- 3 Electric lock 12 V - 1 mA 12 V - 1 A max.
- 4 Earth
- 5 Door release button (NO)
- 6 Open door contact input (NC)\*
- 7 Entry panel enabling output
- 8 Max relay contact 1 A 30 V (AUX 2)

 The contact can be programmed to perform different functions.

- 9 Button for programming.

Press the PROG button to access the SETTINGS section.

- 9 RESET button

When pressed it restarts the device.

This operation DOES NOT delete any programming

## Technical data

MODELS	XVP F	XVP S
Dimensions for recess mounting (mm)	153 x 406 x 15	-
Dimensions for wall mounting (mm)	-	153 x 406 x 50
Packaging dimensions (mm)	225 x 520 x 145	
Packaging weight (kg)	3,3	
Power supply (V)	12 – 24 DC	
PoE power supply	IEEE 802,3at POE+ (25.5W)	
Consumption in stand-by mode (mA)	700	
Operating temperature (°C)	-40 ÷ +55	
Protection rating (IP)	55	
Protection rating (IK)	08	
Video standard	H.264	
Display	TFT 7"	
Display resolution (pixels)	1024 x 600	
Standard wireless	Bluetooth LE 5.0	
Radio frequency (MHz)	2400	
Transmission power (dBm)	0	
Proximity sensor range (cm)	30 ÷ 130	

 The minimum on temperature from cold is -25°C.

## Recess-mounted installation

 The wall must be perfectly flat and flush with the box to reach the IP rating 55.

**A**  Wall in the box at the desired height taking into account the TOP indication and the positioning of the camera lens.

Eliminate one or more break points of the box.

**C**  1 Thread the pipe with the system conductors through one of the break points.

Wall in the box.

**C**  2 For a better grip, push the fixing tabs outwards.

**C**  3 Lower the bracket.

**D**  1 Hook the entry panel onto the support.

**D**  2 Remove the terminal cover.

**E** Make the connections.

## MTMRFID module installation (not provided)

**F**  1 Remove the module fastening bracket.

**F**  2 Make the connections to the entry panel using the FLAT cable.

**F**  3 Position the module using the four pegs as a centring unit.

**G**  2 Lock the RFID module fixing the bracket.

Fasten the bracket in one of the two positions, depending on the thickness of the device.

**H**  If a third-party RFID device is installed, replace the tag.

**I**  1 Fasten the front to the box using the screws provided.

**I**  2 Position the cover strips.

**J** To remove the cover strips, use the key provided.

## Wall-mounted installation

 The wall must be perfectly flat and flush with the bottom of the box to reach the IP rating 55.

**K**  To remove the front part of the entry panel from the box, use the key supplied.

**A**  Secure the box at the desired height taking into account the TOP indication and the positioning of the camera lens.

Eliminate one or more break points of the box.

**L**  1 Thread the pipe with the system conductors through one of the break points.

**L**  2 Secure the box to the wall using the plugs and screws supplied.

**L**  3 Lower the bracket.

**M**  1 Hook the entry panel onto the support.

**M**  2 Remove the terminal cover.

**N** Make the connections.

## MTMRFID module installation (not provided)

**O**  1 Remove the module fastening bracket.

**O**  2 Make the connections to the entry panel using the FLAT cable.

**O**  3 Position the module using the four pegs as a centring unit.

**P**  2 Lock the RFID module fixing the bracket.

Fasten the bracket in one of the two positions, depending on the thickness of the device.

**Q**  If a third-party RFID device is installed, replace the tag.

**R**  1 Fasten the front to the box using the screws provided.

**R**  2 Position the cover strips.

 Remove the protective films on the glass.

**S** To remove the cover strips, use the key provided.

**This device complies with Part 15 of the FCC Rules. Operation is subject to the following two conditions:**

**1 - This device may not cause harmful interference.**

**2 - This device must accept any interference received, including interference that may cause undesired operation.**

**This product contains FCCID: QOQBGM13P.**

## FRANÇAIS

## Instructions générales pour l'installateur

Lire attentivement les instructions avant de commencer l'installation et d'effectuer les interventions comme indiqué par le fabricant. • L'installation, la programmation, la mise en service et l'entretien doivent être effectués par du personnel qualifié et dans le plein respect des normes en vigueur. • Avant toute opération de nettoyage, d'entretien ou de remplacement de pièces détachées, mettre le dispositif hors tension. • Ce produit ne devra être destiné qu'à l'utilisation pour laquelle il a été expressément conçu et toute autre utilisation est à considérer comme dangereuse. • Le fabricant décline toute responsabilité en cas d'éventuels dommages provoqués par des utilisations impropres, incorrectes et déraisonnables. • Ce produit est conforme aux directives de référence en vigueur.

## Mise au rebut et élimination

Ne pas jeter l'emballage et le dispositif dans la nature au terme du cycle de vie de ce dernier, mais les éliminer selon les normes en vigueur dans le pays où le produit est utilisé. Le symbole et le sigle du matériau figurent sur les composants recyclables. LE CONTENU DE CE MANUEL EST SUSCEPTIBLE DE SUBIR DES MODIFICATIONS À TOUT MOMENT ET SANS AUCUN PRÉAVIS. LES DIMENSIONS SONT EXPRIMÉES EN MILLIMÈTRES, SAUF INDICATION CONTRAIRE.

## Description

### XVP S

Portier vidéo externe avec écran tactile pour système IP360, mural.

### XVP F

Portier vidéo externe avec écran tactile pour système IP360, encastrable.

## Fonction des bornes

**1** Entrée alimentation locale 12-24 VDC

**2** Ligne données CAN BUS

**3** Serrure de verrouillage électrique 12 V - 1 mA 12 V - 1 A max.

**4** Masse

**5** Bouton ouvre-porte (NO)

**6** Entrée contact pour ouverte (NF)\*

**7** Sortie activation poste externe

\*Activée vers la masse

**8** Contact relais max. 1 A 30 V (AUX 2)

Le contact peut être programmé pour effectuer des fonctions différentes.

**9** Boutons pour la programmation.

Appuyer sur la touche PROG pour accéder à la section CONFIGURATIONS.

**9** Bouton RAZ

L'enfoncement de ce bouton permet le rallumage du dispositif.

Cette opération NE comporte PAS l'élimination d'éventuelles programmations

## Données techniques

MODÈLES	XVP F	XVP S
Dimensions pose en encastrément (mm)	153 x 406 x 15	-
Dimensions pose en applique murale (mm)	-	153 x 406 x 50
Dimensions emballage (mm)	225 x 520 x 145	
Poids emballage (kg)	3,3	
Alimentation (V)	12 ÷ 24 DC	
Alimentation PoE	IEEE 802,3at POE+ (25,5 W)	
Absorption en mode veille (mA)	700	
Température de fonctionnement (C°)	-40 ÷ +55	
Degré de protection (IP)	55	
Degré de protection (IK)	08	
Standard vidéo	H.264	
Afficheur	TFT 7"	
Résolution afficheur (pixels)	1024 x 600	
Standard wireless	Bluetooth LE 5.0	
Fréquence radio (MHz)	2400	
Puissance de transmission (dBm)	0	
Portée capteur de proximité (cm)	30 ÷ 130	

La température minimum d'allumage à froid est de -25°C.

## Version à encastrer

Le mur doit être parfaitement plat et coplanaire avec le boîtier pour atteindre le degré de protection IP 55.

**A** Murer le boîtier à la hauteur souhaitée en tenant compte de l'indication HAUT et du positionnement de l'objectif de la caméra. Éliminer un ou plusieurs points prédécoupés du boîtier.

**C** **1** Faire passer le cordon avec les conducteurs de l'installation par l'un des points prédécoupés. Murer le boîtier.

**C** **2** Pour une tenue accrue, déformer les ailettes de fixation en les poussant vers l'extérieur.

**C** **3** Baisser l'étrier de fixation.

**D** **1** Fixer le poste externe au support.

**D** **2** Enlever le couvercle cache-bornes.

**E** Effectuer les branchements.

## Montage du module MTMRFID (non fourni)

**F** **1** Enlever l'étrier de fixation du module.

**F** **2** Effectuer les branchements vers le poste externe au moyen du câble plat.

**F** **3** Positionner et centrer le module à l'aide des quatre chevilles.

**G** **2** Bloquer le module RFID en fixant l'étrier.

Fixer l'étrier dans l'une des deux positions en fonction de l'épaisseur du dispositif.

**H** En cas de montage d'un dispositif RFID tiers, il est nécessaire de remplacer l'étiquette.

**I** **1** Fixer la partie frontale au boîtier à l'aide des vis fournies.

**I** **2** Positionner les caches.

**J** Pour enlever les caches, se servir de la clé fournie.

## Version murale

Le mur doit être parfaitement plat et coplanaire avec le fond du boîtier pour atteindre le degré de protection IP 55.

**K** Pour extraire la partie frontale du poste externe du boîtier, se servir de la clé fournie.

**A** Fixer le boîtier à la hauteur souhaitée en tenant compte de l'indication HAUT et du positionnement de l'objectif de la caméra.

Éliminer un ou plusieurs points prédécoupés du boîtier.

**L** **1** Faire passer le cordon avec les conducteurs de l'installation par l'un des points prédécoupés.

**L** **2** Fixer le boîtier au mur à l'aide des chevilles et des vis fournies.

**L** **3** Abbassare la staffa di fissaggio.

**M** **1** Fixer le poste externe au support.

**M** **2** Enlever le couvercle cache-bornes.

**N** Effectuer les branchements.

## Montage du module MTMRFID (non fourni)

**O** **1** Enlever l'étrier de fixation du module.

**O** **2** Effectuer les branchements vers le poste externe au moyen du câble plat.

**O** **3** Positionner et centrer le module à l'aide des quatre chevilles.

**P** **2** Bloquer le module RFID en fixant l'étrier. Fixer l'étrier dans l'une des deux positions en fonction de l'épaisseur du dispositif.

**Q** En cas de montage d'un dispositif RFID tiers, il est nécessaire de remplacer l'étiquette.

**R** **1** Fixer la partie frontale au boîtier à l'aide des vis fournies.

**R** **2** Positionner les caches.

Enlever les films de protection des verres.

**S** Pour enlever les caches, se servir de la clé fournie.

## РУССКИЙ

### Общие предупреждения для монтажника

Внимательно прочитайте инструкции, прежде чем приступить к установке и выполнению работ, согласно указаниям фирмы-изготовителя.

- Монтаж, программирование, ввод в эксплуатацию и техническое обслуживание должны выполняться квалифицированным и опытным персоналом в полном соответствии с требованиями действующих норм безопасности.
- Перед выполнением работ по очистке, техническому обслуживанию или замене деталей обесточьте устройство.

- Это изделие должно использоваться исключительно по назначению. Использование не по назначению считается опасным.
- Производитель не несет ответственности за ущерб в результате неправильного, ошибочного или небрежного использования изделия.
- Изделие соответствует требованиям применяемых действующих директив.

## Утилизация

Не выбрасывайте упаковку и устройство совместно с бытовыми отходами. Утилизируйте их в соответствии с требованиями законодательства, действующего в стране установки изделия. Пригодные для повторного использования компоненты отмечены специальным символом с обозначением материала.

СОДЕРЖАНИЕ ЭТОГО РУКОВОДСТВА МОЖЕТ БЫТЬ ИЗМЕНЕНО В ЛЮБОЕ ВРЕМЯ БЕЗ ПРЕДВАРИТЕЛЬНОГО УВЕДОМЛЕНИЯ. ВСЕ РАЗМЕРЫ ПРИВЕДЕНЫ В МИЛЛИМЕТРАХ, ЕСЛИ НЕ УКАЗАНО ИНОЕ.

## Описание

### XVP S

Видеодомофонная вызывная панель с сенсорным дисплеем для системы IP360, настенная.

### XVP F

Видеодомофонная вызывная панель с сенсорным дисплеем для системы IP360, встраиваемая.

## Назначение контактов

- 1** Ingresso alimentazione locale 12-24 V DC
- 2** Шина передачи данных CAN BUS
- 3** Электрозамок 12 В - 1 мА. 12 В - 1 А (макс.)
- 4** Заземление
- 5** Кнопка открытия двери (H.O.)
- 6** Входной контакт открытия двери (H3)\*
- 7** Выход включения вызывной панели \*(замыкается на массу)
- 8** Контакт реле макс. 1 А 30 В (AUX 2)

Контакт может быть запрограммирован на выполнение различных функций.

**9** Кнопка программирования.

Нажмите клавишу PROG для входа в раздел НАСТРОЙКИ.

**9** Кнопка СБРОСА

После нажатия кнопки происходит перезагрузка устройства.

Операция НЕ приводит к удалению существующих настроек.

## Технические характеристики

МОДЕЛИ	XVP F	XVP S
Размеры при встроеном монтаже (мм)	153 × 406 × 15	-
Размеры при настенном монтаже (мм)	-	153 × 406 × 50
Габаритные размеры упаковки (мм)	225 × 520 × 145	
Вес упаковки (кг)	3,3	
Электропитание (В)	12 ÷ 24 пост. тока	
Электропитание по технологии PoE	IEEE 802.3at POE+ (25,5Вт)	
Потребление в режиме ожидания (мА)	700	
Диапазон рабочих температур (С°)	-40 ÷ +55	
Класс защиты (IP)	55	
Класс защиты (IK)	08	
Видеостандарт	H.264	
Дисплей	TFT 7"	
Разрешение дисплея (пиксели)	1024 × 600	
Стандарт беспроводной передачи данных	Bluetooth LE 5.0	
Частота радиосигнала (МГц)	2400	
Мощность передачи сигнала (дБм)	0	
Дальность действия бесконтактного датчика (см)	30 ÷ 130	

📖 Минимальная температура включения в холодом состоянии составляет -25 °С.

## Встроенный монтаж

⚠️ Стена должна быть абсолютно ровной и компланарной коробке для достижения класса защиты IP. 55.

**A** 📖 Заделайте коробку в стену на необходимой высоте, принимая во внимание символ ВВЕРХ и положение объектива камеры. Устраните одно или несколько мест обрыва коробки.

**C** 1 Проведите трубку с проводниками через одно из мест обрыва.

Заделайте коробку в стену.

**C** 2 Для обеспечения лучшей фиксации деформируйте крепежные заглушки, подтолкнув их наружу.

**C** 3 Опустите крепежный кронштейн.

**D** 1 Закрепите вызывную панель к держателю.

**D** 2 Снимите клеммную крышку.

**E** Выполните подключения.

**Монтаж модуля MTMRFID (не входит в комплект)**

**F** 1 Снимите кронштейн крепления модуля.

**F** 2 Выполните подключения к вызывной панели посредством плоского кабеля.

**F** 3 Установите модуль, используя для центрирования четыре штифта.

**G** 2 Закрепите модуль RFID, фиксируя кронштейн.

Зафиксируйте кронштейн в одном из двух положений согласно толщине устройства.

**H** 📖 При монтаже устройства RFID сторонних производителей необходимо заменить карточку.

**I** 1 Закрепите переднюю панель к коробке с помощью предоставленных винтов.

**I** 2 Установите наклейки.

**J** Для снятия накладок используйте ключ, входящий в комплект поставки.

## Монтаж на стену

⚠️ Стена должна быть абсолютно ровной и компланарной нижней части коробки для достижения класса защиты IP. 55.

**K** 📖 Для снятия передней части вызывной панели используйте ключ, входящий в комплект поставки.

**A** 📖 Закрепите коробку на необходимой высоте, принимая во внимание символ ВВЕРХ и положение объектива камеры. Устраните одно или несколько мест обрыва коробки.

**L** 1 Проведите трубку с проводниками через одно из мест обрыва.

**L** 2 Закрепите коробку на стене прилагаемыми дюбелями и винтами.

**L** 3 Опустите крепежный кронштейн.

**M** 1 Закрепите вызывную панель к держателю.

**M** 2 Снимите клеммную крышку.

**N** Выполните подключения.

**Монтаж модуля MTMRFID (не входит в комплект)**

**O** 1 Снимите кронштейн крепления модуля.

**O** 2 Выполните подключения к вызывной панели посредством плоского кабеля.

**O** 3 Установите модуль, используя для центрирования четыре штифта.

**P** 2 Закрепите модуль RFID, фиксируя кронштейн.

Зафиксируйте кронштейн в одном из двух положений согласно толщине устройства.

**Q** 📖 При монтаже устройства RFID сторонних производителей необходимо заменить карточку.

**R** 1 Закрепите переднюю панель к коробке с помощью предоставленных винтов.

**R** 2 Установите наклейки.

⚠️ Снимите защитные пленки стекол.

**S** Для снятия накладок используйте ключ, входящий в комплект поставки.

**CAME** 

**CAME.COM**

**CAME S.P.A.**

Via Martiri della Libertà, 15  
31030 Dosson di Casier  
Treviso - Italy  
Tel. (+39) 0422 4940  
Fax (+39) 0422 4941