



## Автоматика для гаражных ворот

FA02063-RU



**VER10DMS**

**VER13DMS**

**РУКОВОДСТВО ПО МОНТАЖУ**

RU

Русский

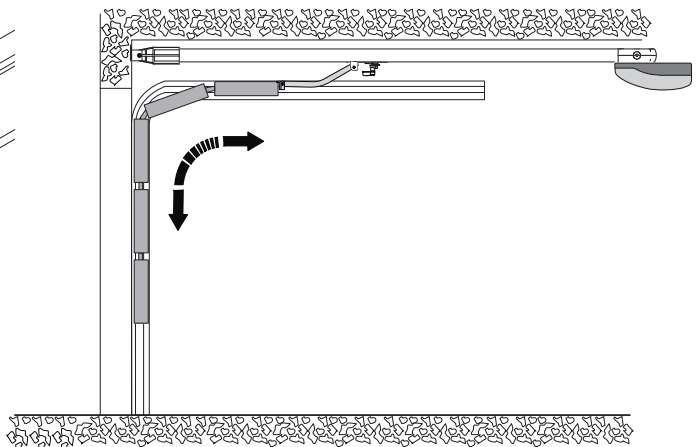
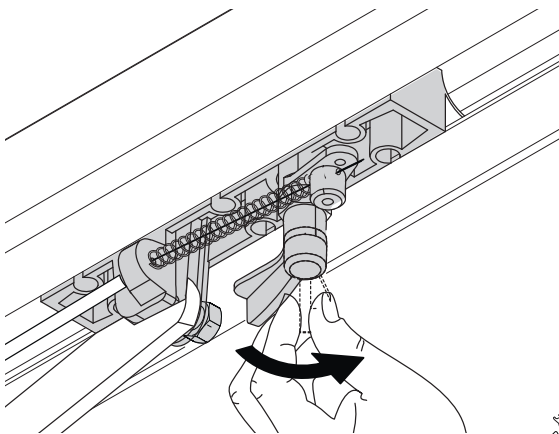
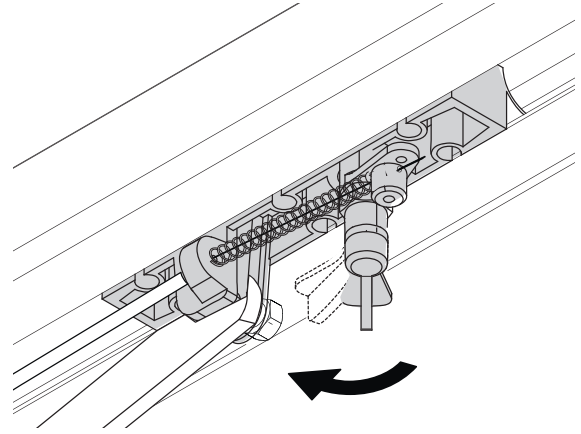
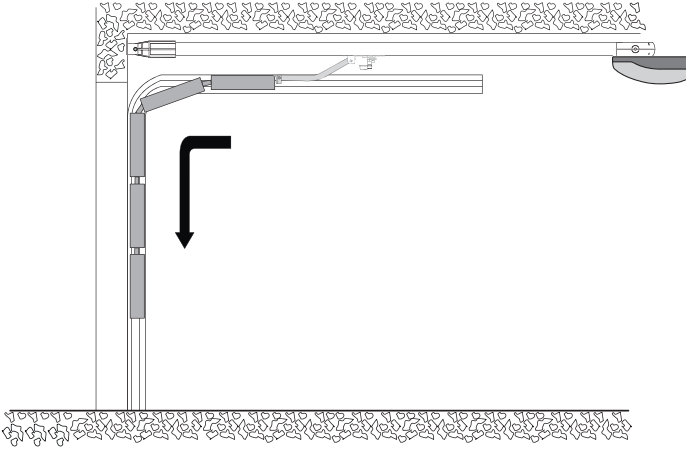

**△ Важные инструкции по технике безопасности.**

**△ Строго следуйте всем инструкциям по безопасности, поскольку неправильный монтаж может привести к серьезным увечьям.**

**△ Прежде чем продолжить, внимательно прочитайте общие предупреждения для пользователя.**

Это изделие должно использоваться исключительно по назначению. Использование не по назначению считается опасным.

• Производитель не несет ответственности за ущерб в результате неправильного, ошибочного или небрежного использования изделия. • Продукция, описанная в этом руководстве, относится к категории «частично завершенной машины или механизма», согласно директиве о безопасности машин и оборудования 2006/42/СЕ. • Под «частично завершенной машиной или механизмом» понимается совокупность комплектующих, составляющих частично завершённую машину или механизм, которые по отдельности не могут быть использованы по назначению. • Частично завершённые машины предназначены исключительно для встроенного монтажа или интеграции в другие машины или частично завершённые машины и механизмы для создания машины, соответствующей требованиям Директивы о безопасности машин и оборудования 2006/42/СЕ. • Сборка должна выполняться согласно Директиве о безопасности машин и оборудования 2006/42/СЕ и соответствующим европейским стандартам. • Производитель отказывается от ответственности за использование изделий сторонних производителей; это также влечет за собой аннулирование гарантии. • Все описанные в этом руководстве операции должны выполняться исключительно квалифицированным и опытным персоналом и в полном соответствии с действующим законодательством. • Монтаж, прокладка кабелей, электрические подключения и наладка системы должны выполняться в соответствии с установленными правилами, мерами безопасности и соответствующими процедурами эксплуатации. • Убедитесь в отсутствии напряжения перед каждым этапом монтажных работ. • Убедитесь в том, что указанный диапазон температур соответствует температуре окружающей среды в месте установки. • Запрещено устанавливать автоматическую систему на элементы, которые могут прогнуться под ее весом. При необходимости усильте крепежные соединения дополнительными деталями. • При подключении к сети электропитания необходимо предусмотреть автоматический всеполярный выключатель, обеспечивающий защиту от перенапряжения III степени. • Оградите весь участок работы автоматики для предотвращения доступа на него посторонних, в частности несовершеннолетних и детей. • В случае перемещения вручную на каждого человека должно приходиться не более 20 кг. В других случаях перемещения следует использовать соответствующие механизмы для безопасного подъема. • Рекомендуется использовать надлежащие средства защиты во избежание возникновения опасности механического повреждения, связанной с присутствием людей в зоне работы устройства. • Электрические кабели должны быть проложены в специальных трубопроводах, каналах и через сальники, чтобы обеспечить надлежащую защиту от механических повреждений. • Электрические кабели не должны соприкасаться с деталями, которые могут нагреваться во время эксплуатации (например, мотором и трансформатором). • Прежде чем продолжать установку, убедитесь в том, что движущиеся компоненты оборудования находятся в надлежащем механическом состоянии, открываются и закрываются правильно. • Уберите все веревки или цепи и выключите любые устройства, например электрозамки, которые не нужны для автоматизации подвижного полотна ворот. • Изделие не может использоваться с подвижным ограждением, оборудованным пешеходной калиткой, за исключением ситуации, когда движение ограждения возможно только при безопасном положении калитки. • Автоматика не должна использоваться для автоматизации подвижного полотна, имеющего отверстия более 50 мм в диаметре, выступы или края, за которые человек может ухватиться или которые он может использовать в качестве опоры. • Убедитесь в невозможности застревания между подвижным ограждением и окружающими фиксированными частями в результате движения ограждения. • Все фиксированные устройства управления должны быть хорошо видны после установки и находиться в таком положении, чтобы панель управления находилась в прямой видимости, однако в достаточном отдалении от движущихся компонентов. Все фиксированные устройства управления должны быть установлены на высоте не менее 1,5 м над землей. • При работе в режиме «Присутствие оператора» необходимо предусмотреть в системе кнопку «СТОП», позволяющую отключать основное электропитание автоматики для блокировки движения подвижного элемента. • Установите ручную разблокировку на высоте менее 1,8 м. В случае использования съемной ручной разблокировки ее необходимо хранить в непосредственной близости от автоматической системы. • Если это еще не сделано, прикрепите постоянную табличку, описывающую способ использования механизма ручной разблокировки, рядом с соответствующим элементом автоматики. • Убедитесь в том, что автоматика правильно отрегулирована и что защитные и предохранительные устройства, а также ручная разблокировка, работают правильно. Убедитесь в том, что автоматическая система меняет направление движения при контакте подвижного полотна с предметом высотой 50 мм над уровнем пола. • После монтажа убедитесь в том, что подвижное полотно не выходит на общественные тротуары или улицы. • Перед доставкой пользователю проверьте соответствие системы гармонизированным стандартам и основным требованиям Директивы о безопасности машин и оборудования 2006/42/СЕ.

- Прикрепите предупреждающие знаки об опасности застревания на видном месте или рядом с фиксированным устройством управления.
- О всех остаточных рисках необходимо предупреждать посредством специальных символов, расположив их на видном месте, и доходчиво объяснить их конечному пользователю оборудования.
- По завершении установки прикрепите к оборудованию паспортную табличку на видном месте.
- Во избежание риска замена поврежденного кабеля питания должна выполняться представителем изготовителя, авторизованной службой технической поддержки или квалифицированным персоналом.
- Храните инструкцию в папке с технической документацией вместе с инструкциями по монтажу других устройств, использованных для создания этой автоматической системы.
- Рекомендуется передать конечному пользователю все инструкции по эксплуатации изделий, из которых состоит конечная машина.
- Изделие в оригинальной упаковке компании-производителя может транспортироваться только в закрытом виде (в железнодорожных вагонах, контейнерах, закрытом автотранспорте).
- В случае обнаружения неисправности изделия необходимо прекратить его эксплуатацию и связаться с сервисной службой по адресу <https://www.came.com/global/en/contact-us> или позвонить по номеру, указанному на сайте.

📖 Дата изготовления указана в партии продукции, напечатанной на этикетке изделия. При необходимости свяжитесь с нами по адресу <https://www.came.com/global/en/contact-us>.

📖 С общими условиями продажи можно ознакомиться в официальных прейскурантах Came.

Прикрепите на подвижном полотне ворот следующее предупреждение (высотой не менее 60 мм) с надписью «ВНИМАНИЕ! АВТОМАТИЧЕСКИЕ ГАРАЖНЫЕ ВОРОТА»:



## Техническое обслуживание

⚠️ Перед выполнением работ по очистке, техническому обслуживанию или замене деталей обесточьте устройство.

⚠️ Если система не используется в течение продолжительного периода, например, если она установлена на объектах сезонного использования, необходимо отключить питание и после его восстановления проверить правильность работы.

Выполните общую и полную проверку крепежных соединений.

Смажьте все подвижные механизмы.

Проверьте исправность сигнальных устройств и устройств безопасности.

Проверьте состояние износа подвижных механизмов и правильность их работы.

Проверьте исправность системы разблокировки, выполнив маневр с открытыми воротами.

Проверьте целостность проводов и их соединений.

## УТИЛИЗАЦИЯ

🏭 CAME S.p.A. имеет сертификат системы защиты окружающей среды UNI EN ISO 14001, гарантирующий экологическую безопасность на ее заводах. Мы просим вас прилагать максимальные усилия по защите окружающей среды. Компания CAME считает одним из фундаментальных пунктов стратегии рыночных отношений выполнение этих кратких руководящих принципов:

### ♻️ УТИЛИЗАЦИЯ УПАКОВКИ

Упаковочные материалы (картон, пластик и т. д.) считаются твердыми городскими отходами и утилизируются без проблем просто путем раздельного сбора для их последующей переработки.

Утилизацию необходимо проводить в соответствии с действующим законодательством местности, в которой производилась эксплуатация изделия.

**НЕ ДОПУСКАТЬ ПОПАДАНИЯ В ОКРУЖАЮЩУЮ СРЕДУ!**

### ♻️ УТИЛИЗАЦИЯ ИЗДЕЛИЯ

Наша продукция изготовлена с использованием различных материалов. Большая их часть (алюминий, пластик, железо, электрические кабели) приравнивается к городским твердым отходам. Они могут быть утилизированы путем раздельного сбора и переработки специализированными компаниями.

Другие компоненты (электронные платы, элементы питания дистанционного управления и т.д.), напротив, могут содержать опасные вещества.





Они должны извлекаться и передаваться компаниям, имеющим лицензию на их сбор и переработку.

Утилизацию необходимо проводить в соответствии с действующим законодательством места, где производилась эксплуатация изделия.

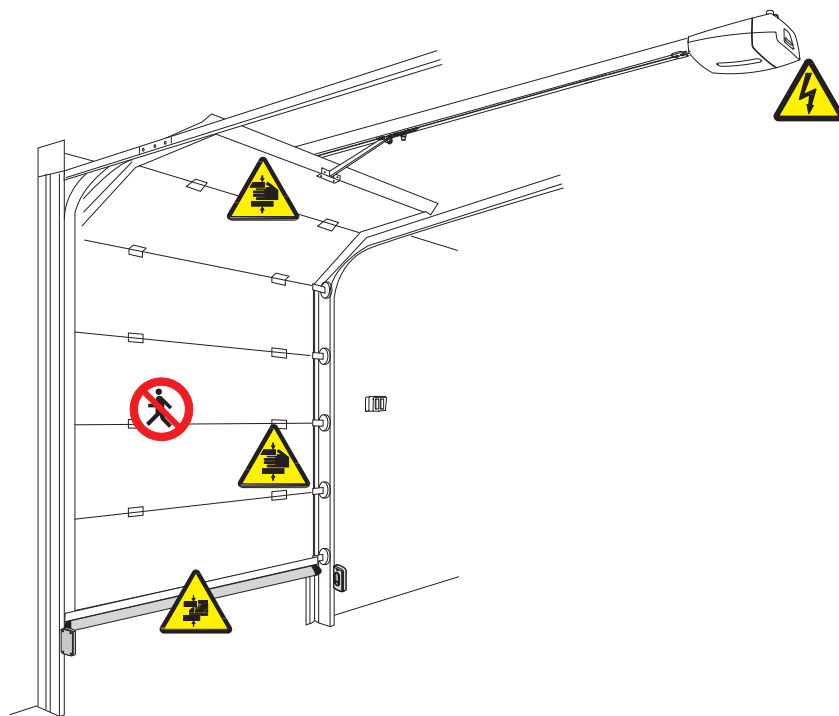
**НЕ ДОПУСКАТЬ ПОПАДАНИЯ В ОКРУЖАЮЩУЮ СРЕДУ!**



## Места, являющиеся потенциальным источником опасности для людей



-  Проход во время работы автоматической системы запрещен.
-  Опасность сдавливания.
-  Опасность травмирования рук.
-  Опасность травмирования ног.
-  Осторожно! Опасность поражения электрическим током.

## ДАнные и информация об изделии

### Условные обозначения

-  Этот символ обозначает раздел, требующий особого внимания.
-  Этот символ обозначает раздел, связанный с вопросами безопасности.
-  Все размеры приведены в мм, если не указано иное.

### Описание

#### 801MV-0010

VER10DMS - Автоматика с энкодером и блоком управления для секционных и подъемно-поворотных ворот.

#### 801MV-0020

VER13DMS - Автоматика с энкодером и блоком управления для секционных и подъемно-поворотных ворот.

## Описание компонентов

- ❶ Крышка
- ❷ Отсек для 2 аккумуляторов аварийного питания
- ❸ Электронная плата
- ❹ Место установки зарядного устройства
- ❺ Трансформатор
- ❻ Привод
- ❼ Потолочные крепления
- ❽ Кронштейн крепления к воротам
- ❾ Передающий рычаг (VER10DMS)\*

- ❿ Передающий рычаг (VER13DMS)\*
- ⓫ Крепление направляющего профиля

### Дополнительные аксессуары (не прилагаются в комплекте)

- ⓬ Направляющий профиль
- ⓭ Механический упор
- ⓮ Скользящий башмак с рычагом разблокировки
- ⓯ Перфорированные профили
- ⓰ Цепная или ременная передача

(\*) Только для секционных ворот.

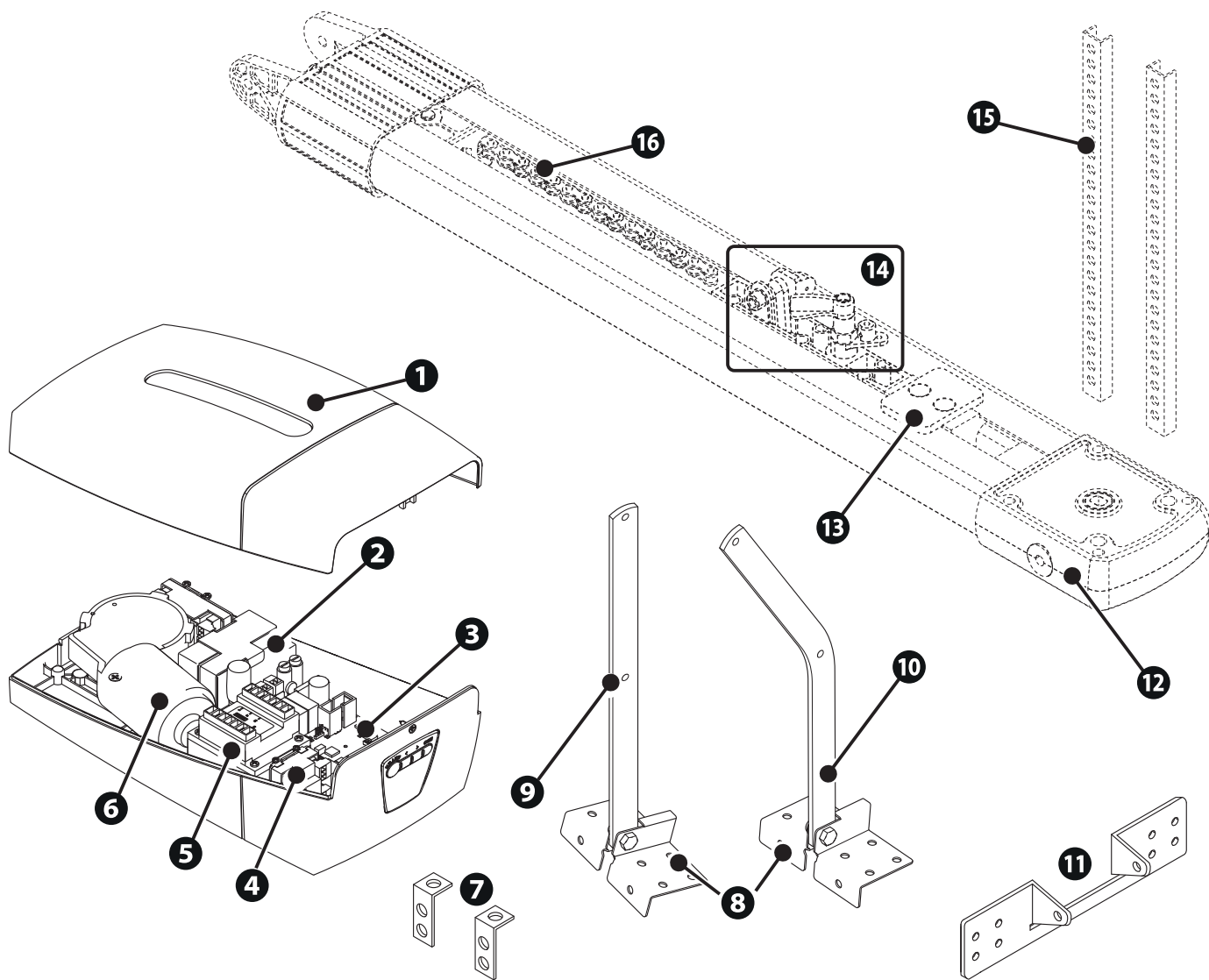

## Электронная плата

- 1 Предохранитель электродвигателя
- 2 Предохранитель для дополнительных устройств
- 3 Разъем для устройства CAME KEY / шлюза Wi-Fi - BLE / подчиненного модуля
- 4 Разъем для платы RSE
- 5 Разъем для платы декодера R700 или R800
- 6 Разъем для встраиваемой платы радиоприемника (AF)
- 7 Клеммная панель для подключения кодонаборной клавиатуры
- 8 Не используется
- 9 Разъем для подключения электронной платы
- 10 Кнопки программирования
- 11 Дисплей
- 12 Контакты для подключения антенны
- 13 Разъем для платы программирования DPT01
- 14 Клеммная панель для подключения проксимити-считывателя
- 15 Контакты для подключения CRP
- 16 Контакты подключения устройств безопасности
- 17 Контакты подключения устройств управления
- 18 Контакты для подключения сигнальных устройств
- 19 Входной предохранитель
- 20 Контакты электропитания
- 21 Разъем для карты памяти
- 22 Клеммная панель для подключения модуля RGP1
- 23 Разъем для платы RIO CONN
- 24 Контакты электропитания платы управления
- 25 Клеммная панель для подключения электропривода
- 26 Клеммная панель для подключения энкодера
- 27 Лампа дополнительного освещения

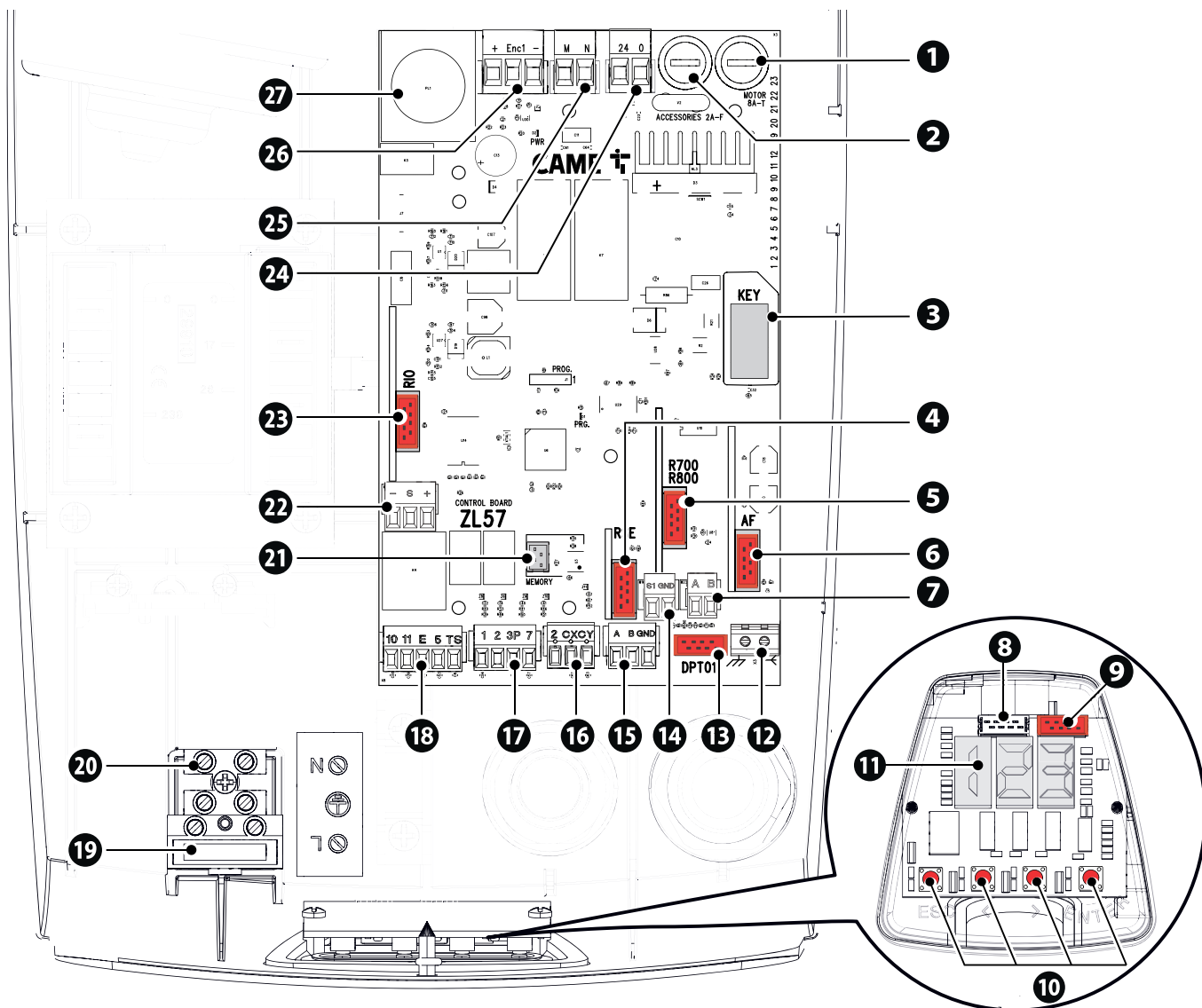

## Габаритные размеры

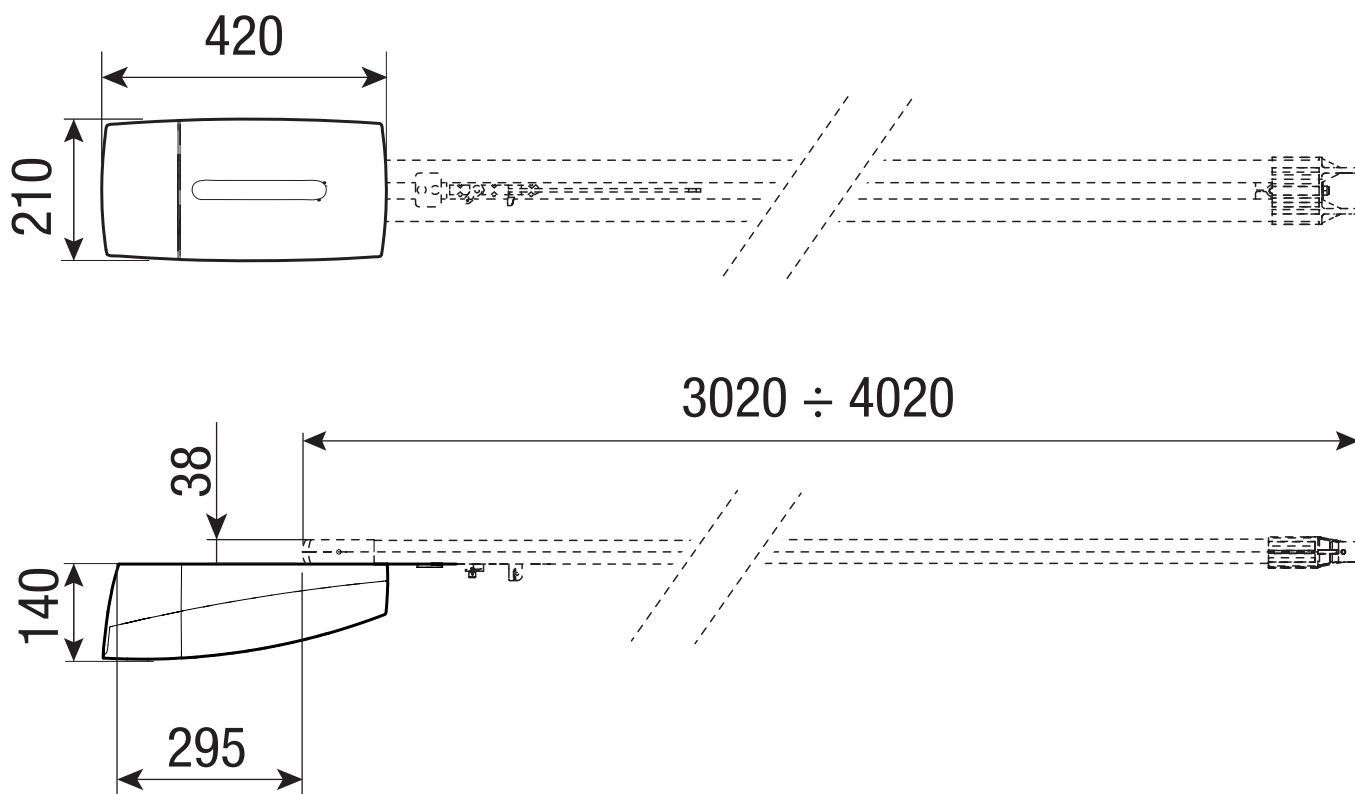

## Ограничения по применению

МОДЕЛИ	VER10DMS	VER13DMS
Макс. площадь полотна ворот (м <sup>2</sup> )	18	21
Макс. высота подъемно-поворотных ворот с противовесами (м)		2,40
Макс. высота подъемно-поворотных ворот с пружинами (м)		3,25
Макс. высота секционных ворот (м)		3,20

## Таблица предохранителей

МОДЕЛИ	VER10DMS	VER13DMS
Входной предохранитель	630 mA-T	630 mA-T
Предохранитель аксессуаров	2 A-F	2 A-F
Предохранитель двигателя	8A-T	8A-T

## Технические характеристики

МОДЕЛИ	VER10DMS	VER13DMS
Напряжение питания (В, 50/60 Гц)		~230
Электропитание привода (В)		=24
Потребление в режиме ожидания (Вт)	5	7
Потребление в режиме ожидания с модулем RGP1 (Вт)		0.5
Мощность (Вт)	180	280
Потребляемый ток (А)		10 (макс.)
Диапазон рабочих температур (°C)		-20 ÷ +55
Диапазон температур хранения (°C)*		-20 ÷ +70
Тяговое усилие (Н)	1000	1300
Макс. скорость движения (м/мин)		7
Циклов/час		30
Интенсивность использования (%)		50
Уровень звуковой мощности (дБА)		≤70
Класс защиты (IP)		40
Класс изоляции		I
Средний срок службы (в циклах)**		80000

(\*) Перед установкой изделие необходимо хранить при комнатной температуре, если транспортировка или хранение на складе осуществлялись при крайне высоких или низких температурах.

(\*\*) Указанный средний срок службы изделия носит исключительно ориентировочный характер и рассчитывается с учетом стандартных условий эксплуатации, правильного монтажа и технического обслуживания изделия в соответствии с инструкциями, содержащимися в настоящем руководстве CAME. На это значение также существенно влияют другие переменные факторы, включая, среди прочего, климатические и погодные условия. Не следует путать средний срок службы изделия с гарантией на него.



## Тип и минимальное сечение кабелей

Длина кабеля (м)	до 20	от 20 до 30
Напряжение электропитания ~230 В	3G x 1,5 мм <sup>2</sup>	3G x 2,5 мм <sup>2</sup>
Сигнальная лампа ~/≈24 В	2 x 0,5 мм <sup>2</sup>	2 x 0,5 мм <sup>2</sup>
Сигнальная мини-лампа KLT	3 x 0,5 мм <sup>2</sup>	3 x 0,5 мм <sup>2</sup>
Фотоэлементы ТХ (передатчики)	2 x 0,5 мм <sup>2</sup>	2 x 0,5 мм <sup>2</sup>
Устройства управления	*n° x 0,5 мм <sup>2</sup>	*n° x 0,5 мм <sup>2</sup>

\*n° = см. инструкцию по монтажу продукции - Внимание: указанное сечение кабеля носит ориентировочный характер и зависит от мощности мотора и длины кабеля.

 При напряжении 230 В и применении вне помещений необходимо использовать кабели типа H05RN-F, соответствующие 60245 IEC 57 (IEC); в помещениях следует использовать кабели типа H05VV-F, соответствующие 60227 IEC 53 (IEC). Для электропитания устройств напряжением до 48 В можно использовать кабель FROR 20-22 II, соответствующий EN 50267-2-1 (CEI).

 Для подключения антенны используйте кабель типа RG58 (рекомендуется для расстояний до 5 м).

 Для синхронного подключения и CRP используйте кабель типа UTP CAT5 (до 1000 м).

 Если длина кабеля отличается от приведенной в таблице, его сечение определяется на основании реального потребления тока подключенными устройствами и в соответствии с указаниями, содержащимися в нормативе CEI EN 60204-1.

 Для последовательных подключений, предусматривающих большую нагрузку на тот же участок цепи, значения в таблице должны быть пересмотрены с учетом реальных показателей потребления и фактических расстояний. При подключении устройств, не рассматриваемых в этой инструкции, следует руководствоваться технической документацией на соответствующее изделие.

## МОНТАЖ

Приведенные ниже рисунки носят иллюстративный характер, поскольку пространство для крепления автоматики и дополнительных принадлежностей может изменяться от случая к случаю. Выбор наиболее подходящего решения должен осуществляться монтажником во время установки.

### Подготовка направляющей

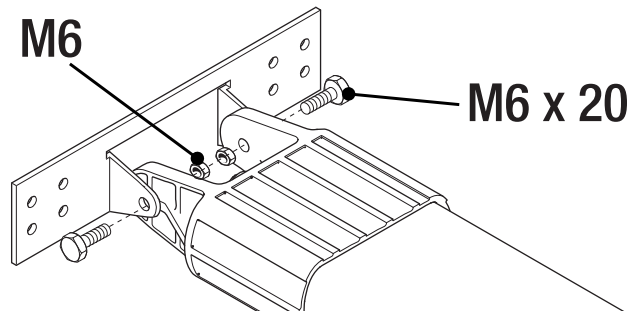
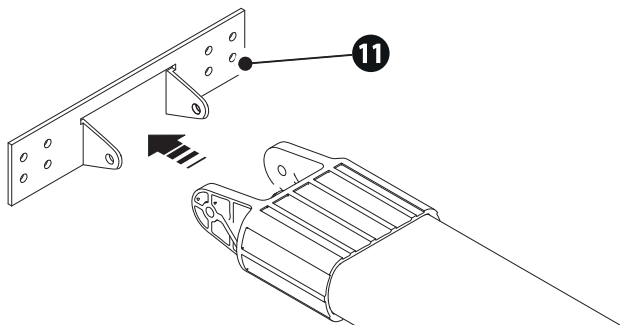

### Установка направляющей

#### Секционные ворота

Установите направляющий профиль над креплением вала с пружинами, соблюдая указанные на рисунке расстояния.

Если расстояние между валом с пружинами и верхним краем ворот составляет 300-600 мм, необходимо использовать рычаг V122 (не входит в комплект поставки).

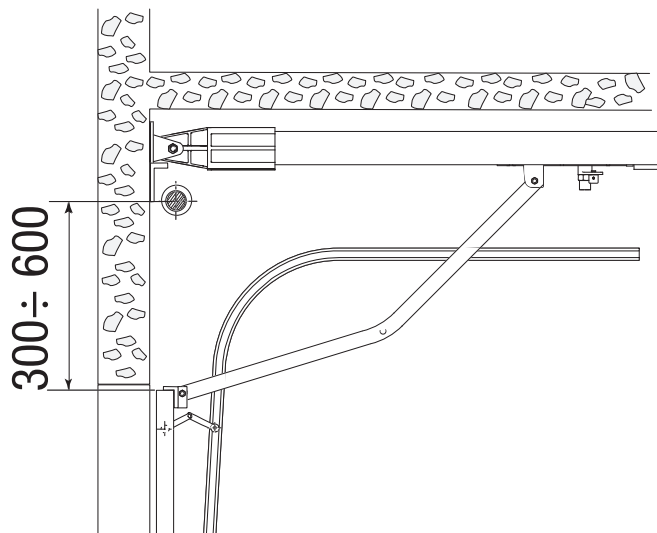
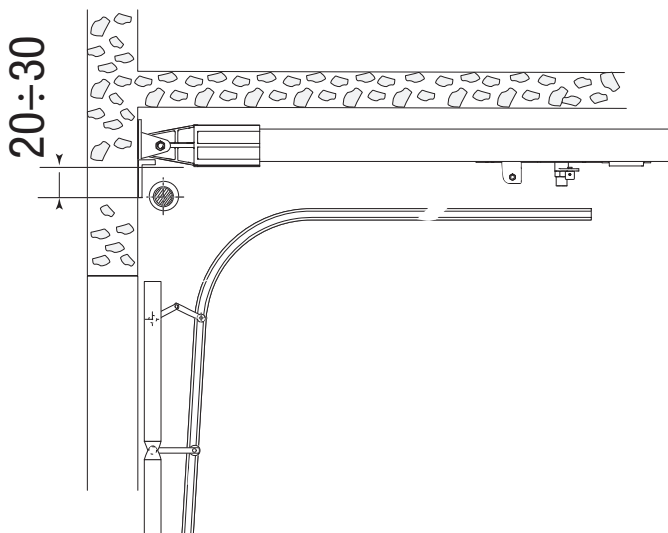

#### Подъемно-поворотные ворота

**A** При автоматизации подъемно-поворотных ворот с пружинами (с полным заходом) и подъемно-поворотных ворот с противовесами (с частичным заходом) направляющая должна располагаться в 20 мм от верхней точки подъема полотна.

**B** Для подъемно-поворотных ворот с противовесами и частичным заходом используйте рычаг-адаптер V201 (не входит в комплект поставки).

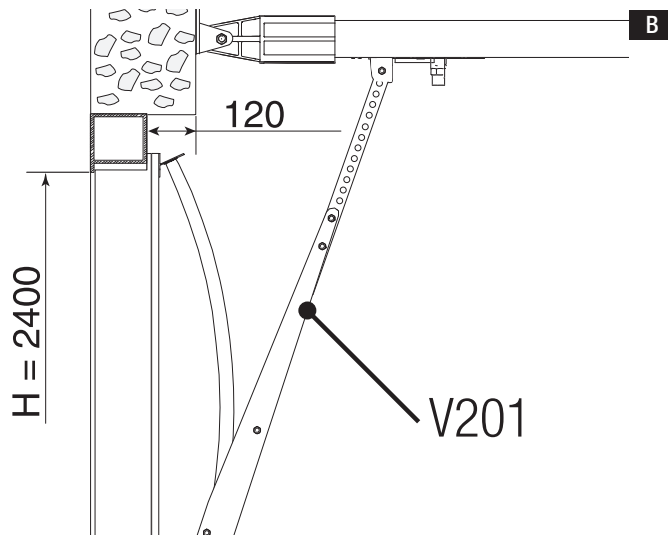
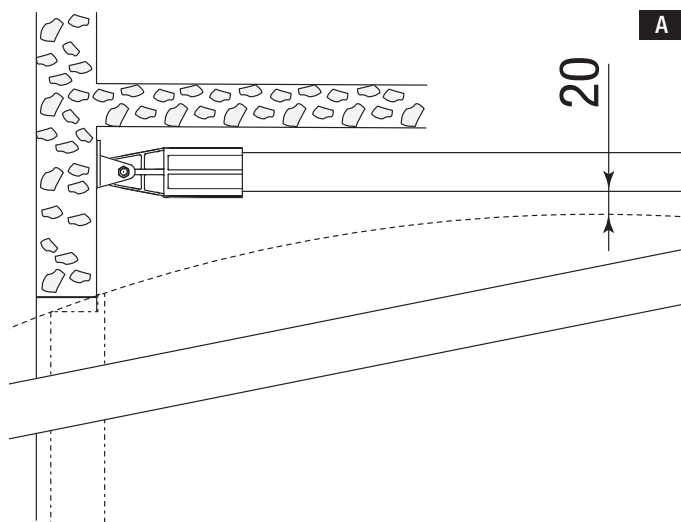

## Установка направляющих профилей

Закрепите направляющий профиль к притолоке по центру ворот подходящими винтами.

⚠ Установите направляющий профиль горизонтально и отмерьте необходимое расстояние от потолка, прежде чем его зафиксировать.

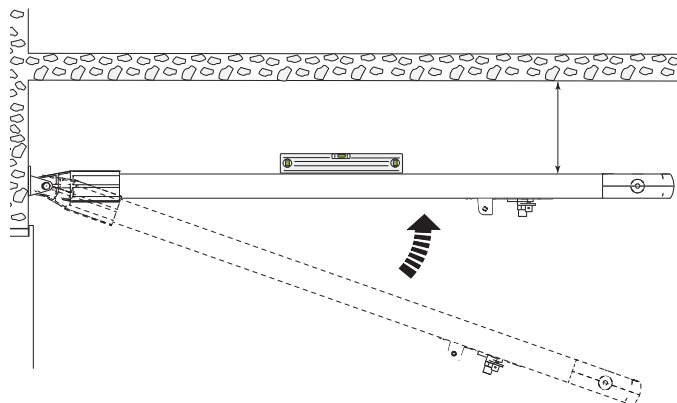
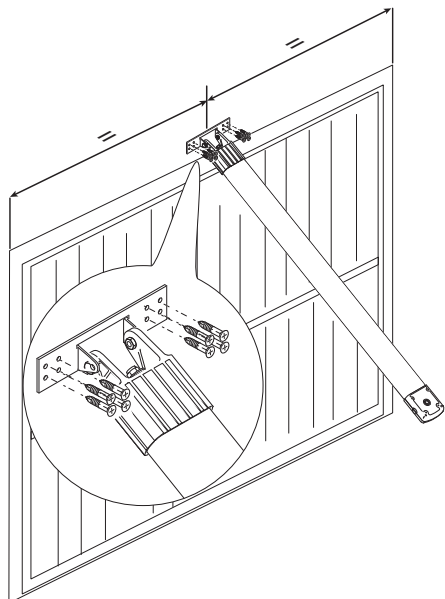

Используйте потолочные крепления для фиксации направляющего профиля к потолку.

📖 Если креплений недостаточно, можно использовать дополнительные перфорированные профили, подогнав их под требуемую высоту.

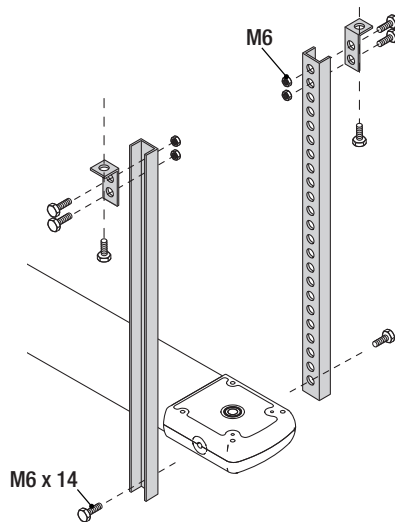
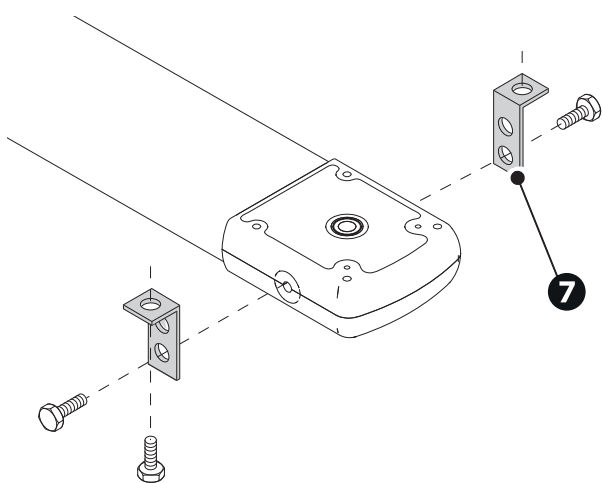

Поверните ручку разблокировки против часовой стрелки и переместите скользящий башмак в сторону ворот.

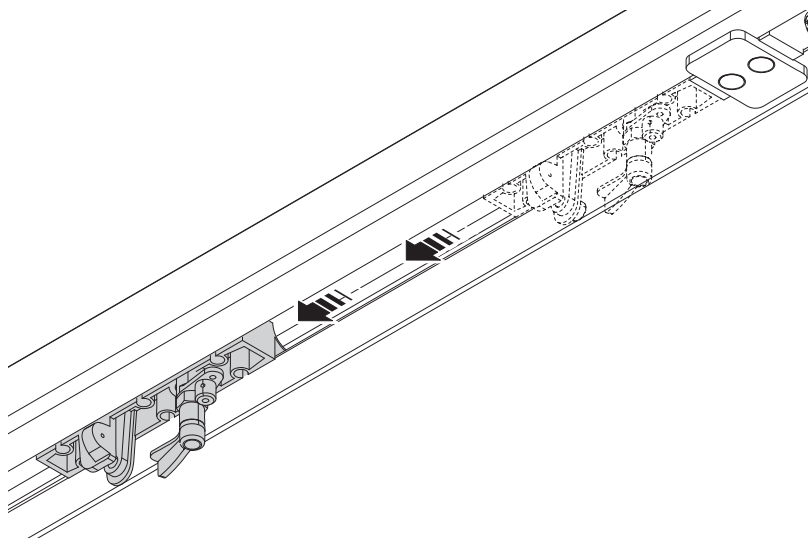
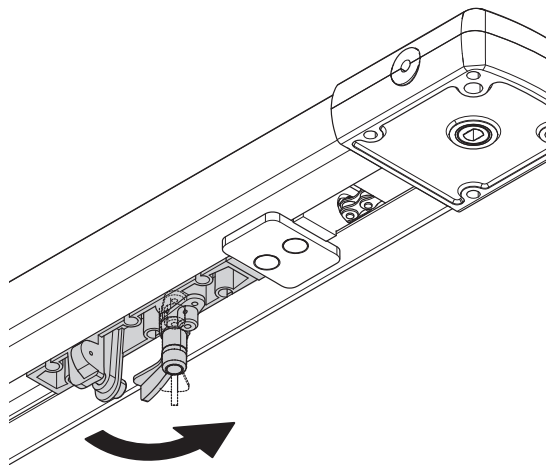

## Крепление передающего рычага к воротам

Расположите крепление передающего рычага на верхней траверсе, перпендикулярно направляющей. Закрепите его с помощью прилагаемых винтов или других подходящих крепежных деталей.

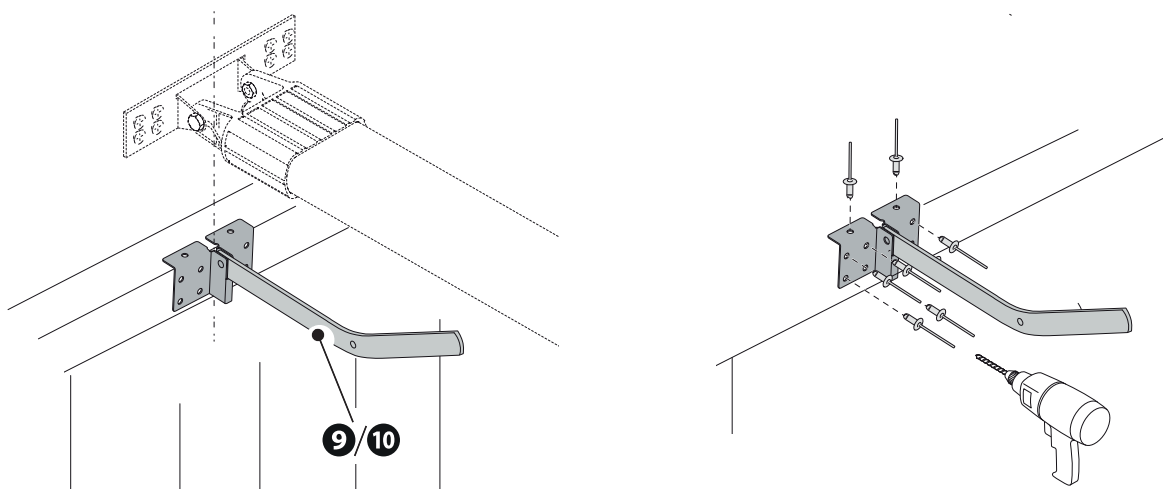

Прикрепите рычаг передачи к скользящему башмаку прилагаемым болтом.

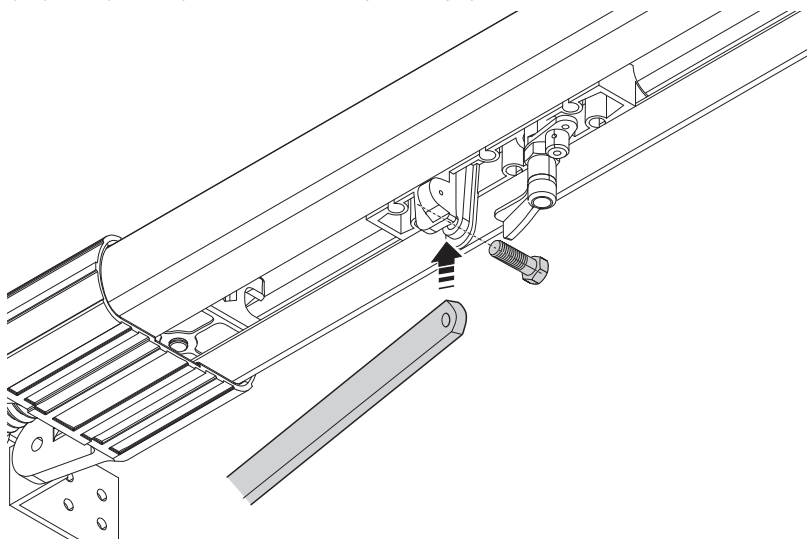

## Установка автоматики на направляющую

Закрепите автоматику на направляющей тремя прилагаемыми винтами.

 Автоматика может также быть установлена перпендикулярно направляющей.

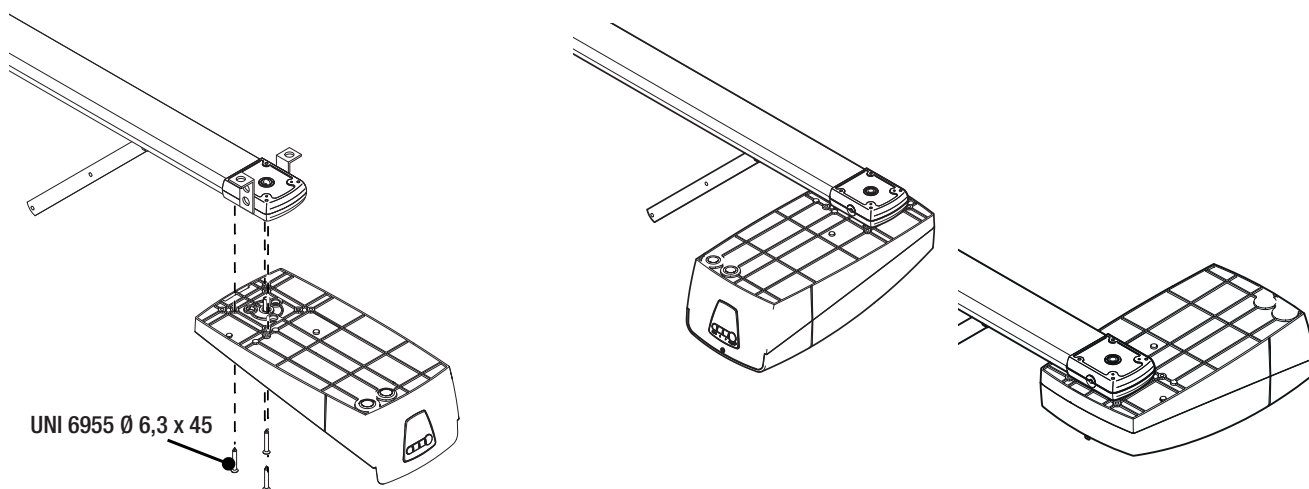

## Подготовка автоматики

Рассверлите гермоввод.  
Наденьте гермоввод на провода.

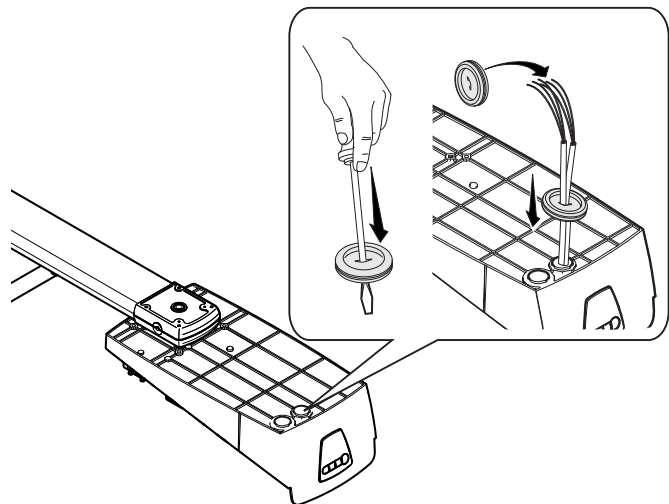

## Прокладка электрокабелей

Выполните электрические подключения в соответствии с действующими нормами.

Электрические кабели не должны соприкасаться с деталями, которые могут нагреваться во время эксплуатации (например, мотором и трансформатором).

Для подключения устройств к блоку управления используйте мембранные гермоводы. Один из гермоводов должен быть предназначен исключительно для кабеля электропитания.

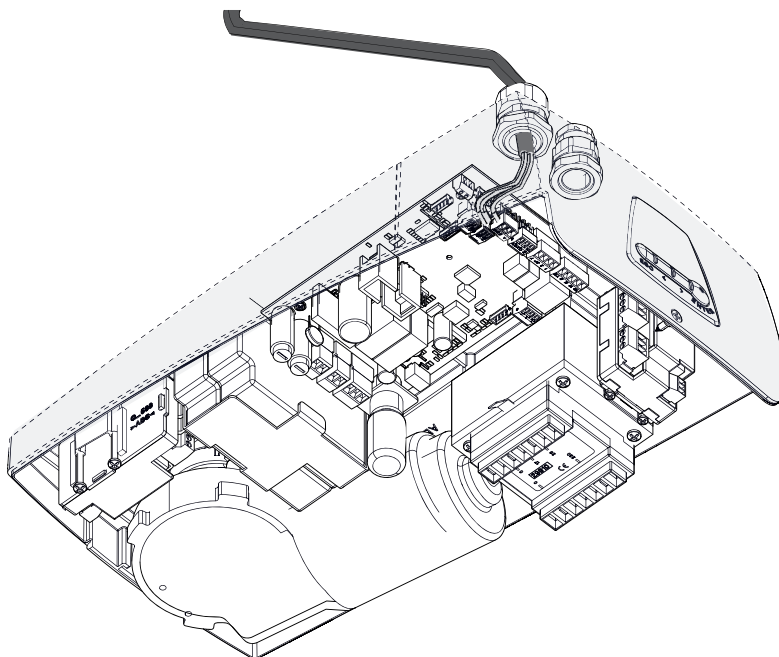

## Электропитание

Перед началом работ по эксплуатации, ремонту, настройке и регулировке блока управления отключите сетевое электропитание и/или отсоедините аккумуляторы.

Убедитесь в отсутствии напряжения перед каждым этапом монтажных работ.

### Подключение к сети электропитания

- F** Входной предохранитель
- L** Фазный провод
- N** Нулевой провод
- ⊕** Провод заземления

### Выход электропитания аксессуаров

Выход стандартного питания ~24 В.

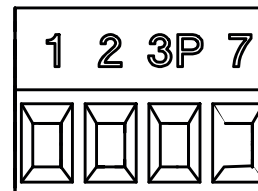
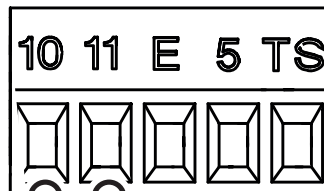
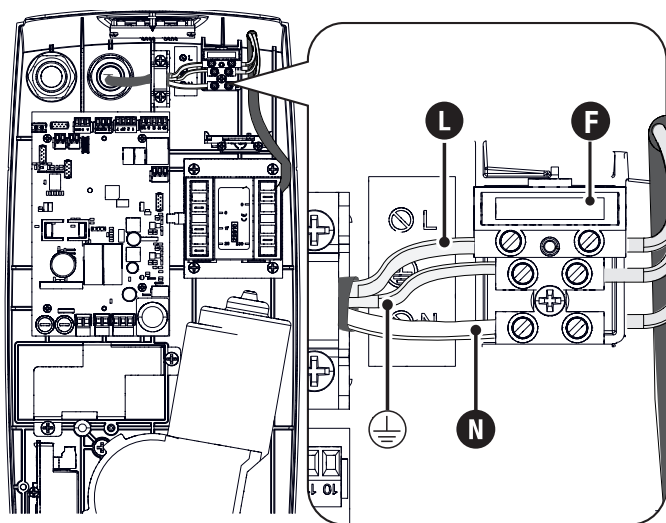

## Максимальная нагрузка на контакты

Суммарная мощность перечисленных ниже выходов не должна превышать максимальную мощность выхода [Аксессуары]

Устройство	Выход	Электроснабжение (В)	Макс. мощность (Вт)
Аксессуары	10 - 11	~24	40
Сигнальная лампа	10 - E	~24	15
Вспомогательная лампа	10 - E	~24	15
Лампа-индикатор «Проезд открыт»	10 - 5	~24	3

Выход =24 В при электроснабжении от аккумуляторов (если установлены).

## Устройства управления

### 1 Кнопка «СТОП» (нормально-замкнутые контакты)

Функция останавливает ворота и исключает последующий цикл автоматического закрывания. Для возобновления движения необходимо использовать соответствующее устройство управления.

Если этот контакт используется, его следует активировать на этапе программирования.

См. функцию [F1 - Стоп].

### 2 Устройство управления (нормально-разомкнутые контакты)

Команда «Открыть»

Команда «Частичное открывание»

См. функцию [F8 - Режим управления для контактов 2-3P].

При активной функции [F6 - Присутствие оператора] необходимо обязательно перевести устройство управления в режим «ОТКРЫТЬ».

### 3 Устройство управления (нормально-разомкнутые контакты)

Пошаговый режим

Последовательный режим

Команда «Открыть»

Команда Закреть

См. функцию [F7 - Режим управления для контактов 2-7].

При активной функции [F6 - Присутствие оператора] необходимо обязательно перевести устройство управления в режим «ЗАКРЫТЬ».

### 4 Считыватель карт

Вставьте плату R700 в специальный разъем.

### 5 Проксимити-считыватель

Вставьте плату R700 в специальный разъем.

### 6 Кодонаборная клавиатура

Вставьте плату R800 в специальный разъем.

### 7 Антенна с кабелем RG58

Если предварительно выбранное сигнальное устройство предусматривает встроенную антенну, необходимо использовать указанные контакты для подключений.

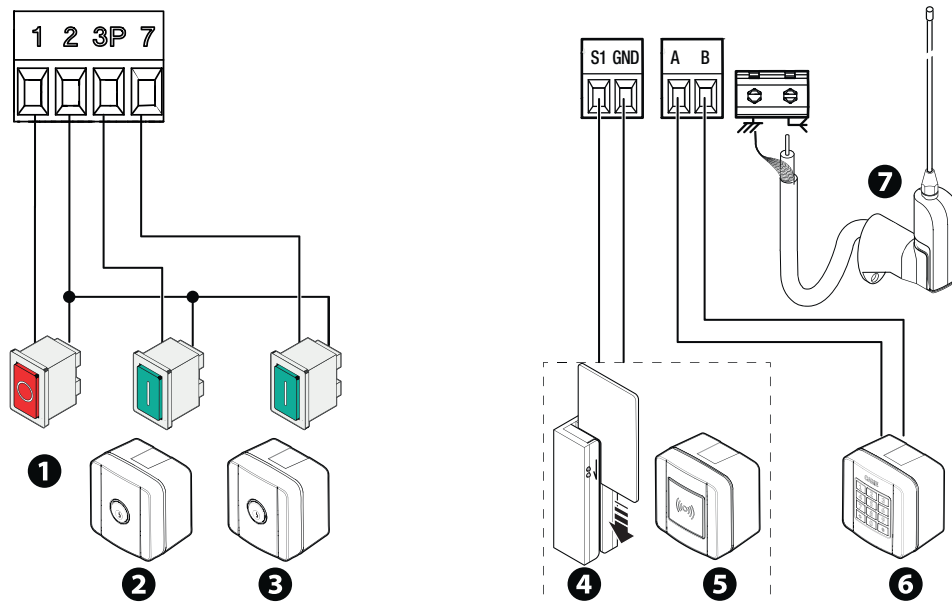

## Устройства сигнализации

### 1 Вспомогательная лампа

Увеличивает освещенность зоны проезда.

### 2 Сигнальная лампа

Мигает во время открывания и закрывания автоматики.

### 3 Лампа-индикатор состояния автоматики

Обозначает состояние автоматики.

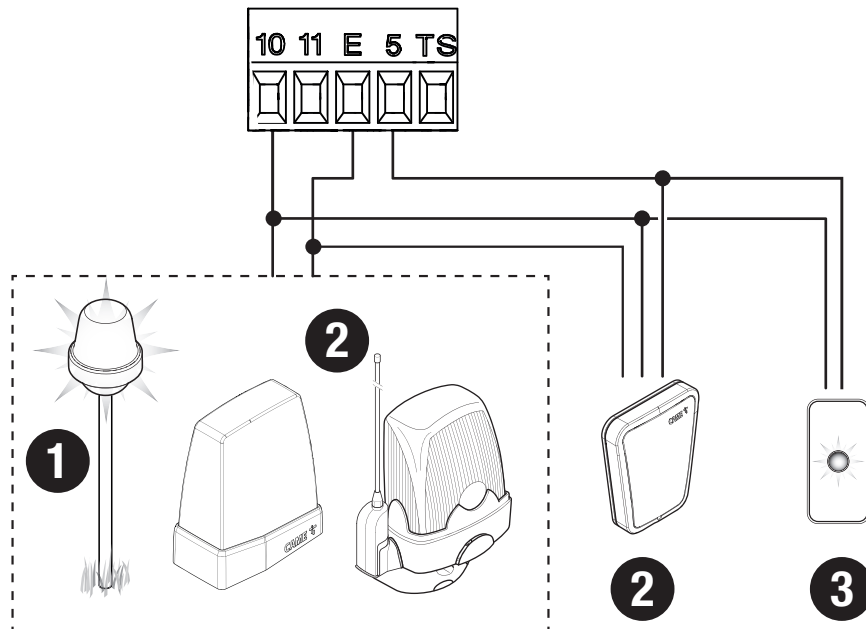

## Устройства безопасности

На этапе программирования настройте действие, которое должно выполняться подключенным к контактам устройством.

Подключите устройства безопасности ко входам CX и/или CY.

📖 Если контакты используются, CX CY их необходимо настроить на этапе программирования.

📖 Если в системе установлено несколько комплектов фотоэлементов, ознакомьтесь с инструкцией на соответствующий аксессуар.

### Фотоэлементы DELTA

Стандартное подключение

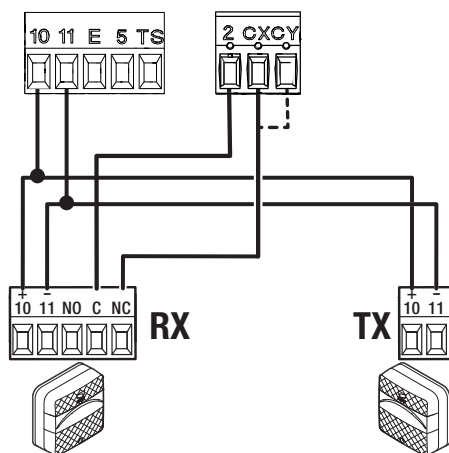

### Фотоэлементы DELTA

Подключение с диагностикой

📖 См. функцию [F5] «Диагностика устройств безопасности».

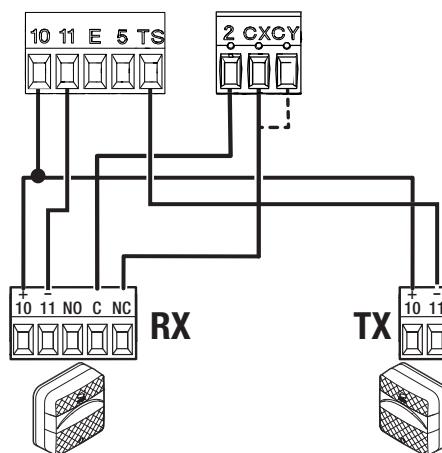



## Фотоэлементы DIR / DELTA-S

Стандартное подключение

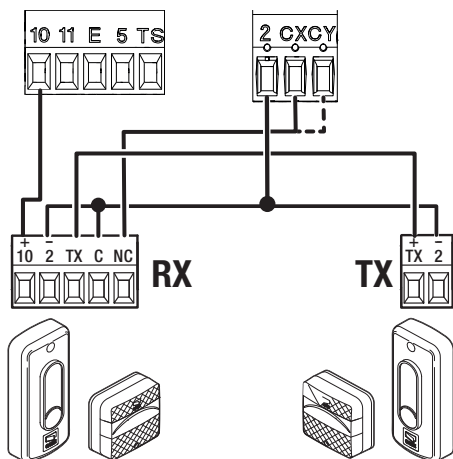

Подключение с диагностикой

См. функцию [F5] «Диагностика устройств безопасности».

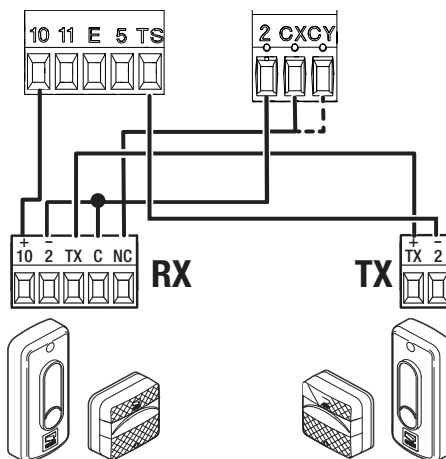

## Фотоэлементы DXR / DLX

Стандартное подключение

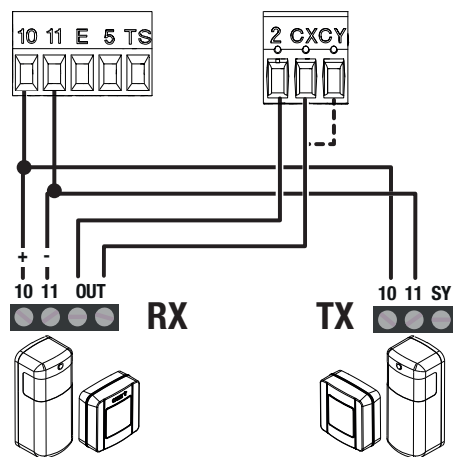

## Фотоэлементы DXR / DLX

Подключение с диагностикой

См. функцию [F5] «Диагностика устройств безопасности».

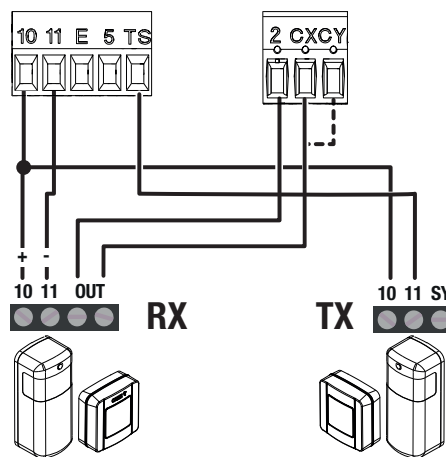

## Чувствительный профиль DFWN

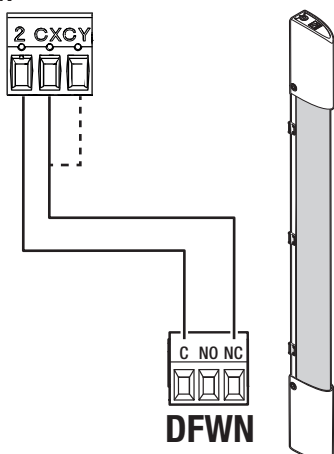

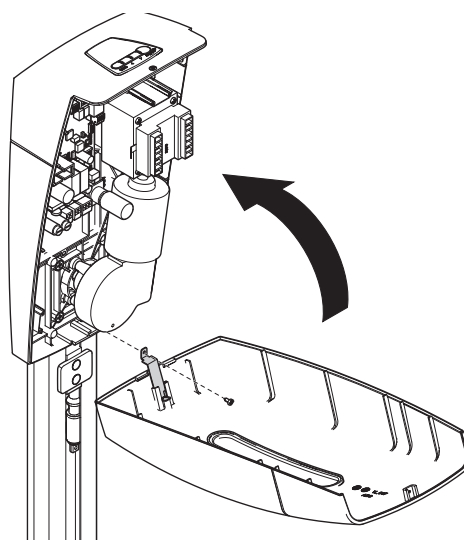
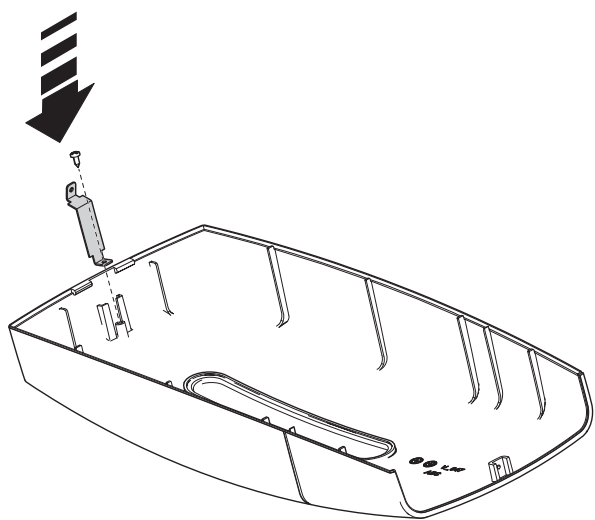

## Функции кнопок программирования

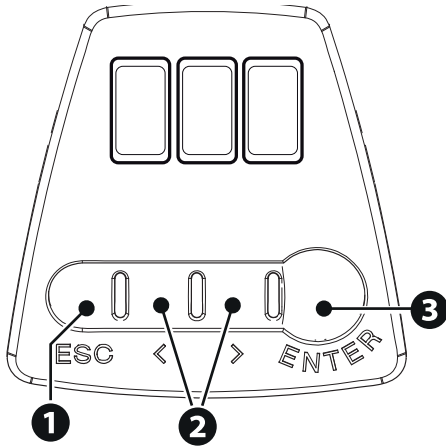

### 1 Кнопка ESC

Кнопка ESC позволяет выполнить нижеописанные действия.  
 Выйти из меню  
 Отменить изменения  
 Вернуться на предыдущую страницу  
 Функция останавливает автоматическую систему (вне меню программирования)

### 2 Кнопки < >

Кнопки < > позволяют выполнить нижеописанные действия.  
 Навигация по пунктам меню  
 Увеличение или уменьшение значения выбранного параметра  
 < Команда «Закрыть» (вне меню программирования)  
 > Команда «Открыть» (вне меню программирования)

### 3 Кнопка ENTER

Кнопка ENTER позволяет выполнить нижеописанные действия.  
 Войти в меню  
 Подтвердить выбор

## Ввод в эксплуатацию

После выполнения всех электрических подключений переходите к вводу системы в эксплуатацию. Операцию должен выполнять только компетентный и квалифицированный персонал.

Убедитесь в том, что в зоне действия автоматики отсутствуют препятствия.  
 Разблокируйте ворота и установите их в максимальное положение открывания.  
 Установите механический упор открывания вплотную к тележке и зафиксируйте его.

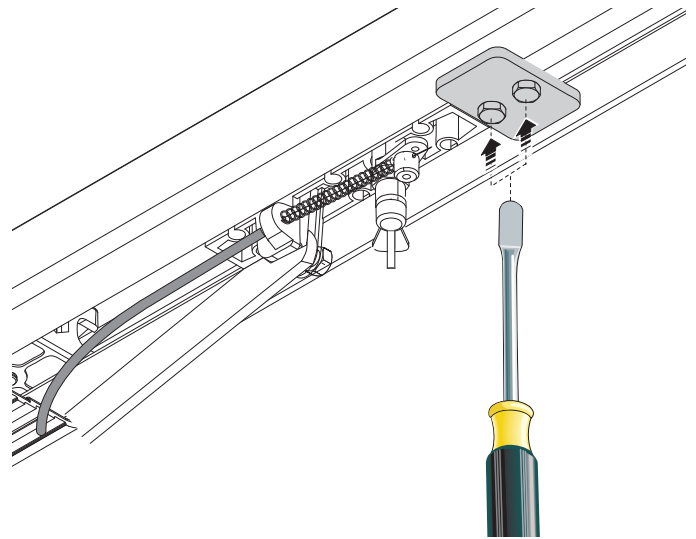
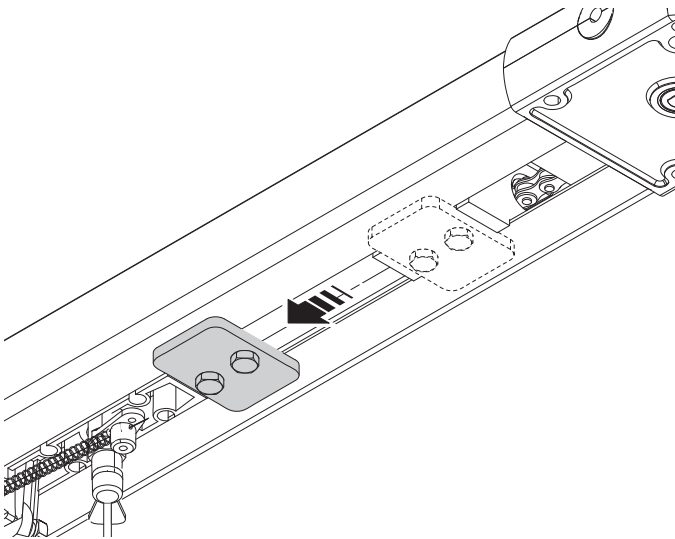

Заблокируйте ворота.  
 Подайте напряжение и выполните программирование.  
 Начните программирование с настройки следующих функций.

**F1 - Полная остановка (только если подключено)**

**A3 - Калибровка движения**

После завершения программирования проверьте правильность работы сигнальных устройств, устройств безопасности и защиты, а также механизма разблокировки.

Немедленно нажмите на кнопку ESC или на кнопку «СТОП» при обнаружении неполадок, неисправностей, подозрительного шума или вибрации, а также при неожиданном поведении системы.

## Меню «Функции»

Список функций действителен для последнего обновления прошивки. Некоторые функции могут быть недоступны для предыдущих версий прошивки.

## Полная остановка

Функция останавливает ворота и исключает последующий цикл автоматического закрывания. Для возобновления движения необходимо использовать соответствующее устройство управления.

 Если входные контакты разомкнуты, функция блокирует выполнение любой команды, включая автоматическое закрывание.

F1	OFF (по умолчанию) ON
----	--------------------------

## Входные контакты CX

Позволяет закрепить за контактами CX одну из доступных функций.

F2	OFF (по умолчанию) C1 = Открывание в режиме закрывания (фотоэлементы) C2 = Закрывание в режиме открывания (фотоэлементы) C3 = Частичная остановка Только при включенной функции [Авт. закрывание]. C4 = Обнаружение препятствия (фотоэлементы) C7 = Открывание в режиме закрывания (чувствительные профили) C8 = Закрывание в режиме открывания (чувствительные профили) r7 = Открывание в режиме закрывания (чувствительные профили с сопротивлением 8K2) r8 = Закрывание в режиме открывания (чувствительные профили с сопротивлением 8K2)
----	--

## Входные контакты CY

Позволяет закрепить за входными контактами CY одну из доступных функций.

F3	OFF (по умолчанию) C1 = Открывание в режиме закрывания (фотоэлементы) C2 = Закрывание в режиме открывания (фотоэлементы) C3 = Частичная остановка Только при включенной функции [Авт. закрывание]. C4 = Обнаружение препятствия (фотоэлементы) C7 = Открывание в режиме закрывания (чувствительные профили) C8 = Закрывание в режиме открывания (чувствительные профили) r7 = Открывание в режиме закрывания (чувствительные профили с сопротивлением 8K2) r8 = Закрывание в режиме открывания (чувствительные профили с сопротивлением 8K2)
----	--

## Самодиагностика устройств безопасности

Активирует проверку работы фотоэлементов, подключенных к входам, после каждой команды открывания и закрывания.

F5	OFF (по умолчанию) 1 = CX 2 = CY 3 = CX+CY
----	---

## Присутствие оператора

При включении этой функции движение ворот (открывание или закрывание) прерывается, когда прекращается нажатие соответствующей кнопки управления.

 Активация этой функции блокирует все другие устройства управления.

F6	OFF (по умолчанию) ON
----	--------------------------

## Команда 2-7

Присваивает команду управления устройству, подключенному к контактам 2-7.

F7	0 = Пошаговый режим (по умолчанию) Сперва выполняется открывание, а затем закрывание ворот. 1 = Последовательный режим Сперва выполняется открывание, затем остановка, потом закрывание и снова остановка ворот. 2 = Открыть 3 = Закреть
----	---

## Режим управления для контактов 2-3P

Присваивает режим управления устройству, подключенному к контактам 2-3P.

F8	1 = Частичное открывание (по умолчанию)  Степень частичного открывания ворот регулируется в процентах; см. функцию [F36 - Регулировка частичного открывания]. 2 = Открыть
----	--

### Препятствие при остановленном приводе

При включении этой функции и остановленной автоматике команда (открыть или закрыть) не выполняется, если устройства безопасности обнаруживают препятствие.

<b>F9</b>	OFF (по умолчанию) ON
-----------	--------------------------

### Индикатор открытия ворот

Функция указывает на состояние ворот.

Устройство подключено к выходу/контакту 5.

 F10 отключена, если функция [F18 - Дополнительная лампа и световая сигнализация] установлена в «Светофорный режим» (3) или «Режим GGR» (4).

<b>F10</b>	0 = Лампа-индикатор включена (по умолчанию) - Лампа-индикатор остается включенной, когда ворота открыты или находятся в движении. 1 = Лампа-индикатор мигает - Лампа-индикатор мигает с частотой раз в полсекунды, когда ворота открываются, и остается включенной, когда ворота открыты. Лампа-индикатор мигает с частотой раз в секунду, когда ворота закрываются, и выключена, когда ворота закрыты.
------------	--

### Замедленное начало движения

Устанавливает задержку в несколько секунд перед выполнением любой команды открывания и закрывания.

<b>F12</b>	OFF ВКЛ. (по умолчанию)
------------	----------------------------

### Дожим при закрывании

В конечном положении автоматика осуществляет дожим при закрывании ворот.

<b>F13</b>	OFF (по умолчанию) 1 = Минимальный дожим 2 = Средний дожим 3 = Максимальный дожим
------------	--

### Тип датчика

Выбор типа устройства управления доступом.

<b>F14</b>	1 = Кодонаборная клавиатура (по умолчанию) 0 = Считыватель проксимити-карт
------------	---

### Дополнительная лампа и световая сигнализация

Позволяет выбрать режим работы осветительного устройства, подключенного к выходу 10-E и 10-5.

<b>F18</b>	0 = Сигнальная лампа (по умолчанию) 1 = Лампа цикла - Лампа остается включенной в течение всего времени движения.  Этот параметр не появляется в случае если функция [Автоматическое закрывание] отключена. 2 = Лампа дополнительного освещения - Лампа включается в начале движения и продолжает гореть даже после завершения движения в течение времени, заданного функцией [F25 Время дополнительного освещения]. 3 = Светофорный режим - Устройство освещения мигает красным при открывании и закрывании, загорается зеленым при достижении конечной точки открывания. 4 = Режим GGR - Устройство освещения мигает зеленым при открывании и красным при закрывании, а также загорается зеленым при достижении конечной точки открывания.
------------	--

### Автоматическое закрывание

Устанавливает время, которое должно пройти перед тем, как активируется автоматическое закрывание после достижения крайней точки открывания.

 Эта функция неактивна при срабатывании устройств безопасности в результате обнаружения препятствия, после нажатия кнопки «Стоп» или при временном отключении электроэнергии.

<b>F19</b>	OFF (по умолчанию) От 1 до 180 секунд
------------	--

### Автоматическое закрывание после частичного открывания

Устанавливает время, которое предшествует автоматическому закрыванию после подачи команды на частичное открывание.

 Эта функция неактивна при срабатывании устройств безопасности в результате обнаружения препятствия, после нажатия кнопки «Стоп» или при временном отключении электроэнергии.

 Не отключайте функцию [F19 - Автоматическое закрывание].

<b>F20</b>	OFF (по умолчанию) От 1 до 180 секунд
------------	--

### Время предварительного включения сигнальной лампы

Регулирует время предварительного включения сигнальной лампы, подключенной к контактам 10-Е, перед каждым движением ворот.

F21	OFF (по умолчанию) От 1 до 10 секунд
-----	---

### Время дополнительного освещения

Параметр определяет, сколько секунд дополнительная лампа (настроенная как лампа дополнительного освещения) продолжает гореть после открывания или закрывания.

F25	от 60 до 180 секунд (по умолчанию 60)
-----	---------------------------------------

### Скорость открывания

Устанавливает скорость открывания в процентах.

F28	от 60 % до 100 % (по умолчанию 80 %)
-----	--------------------------------------

### Скорость закрывания

Устанавливает скорость закрывания (в процентном отношении к максимальной скорости).

F29	от 60 % до 100 % (по умолчанию 80 %)
-----	--------------------------------------

### Скорость замедления

Установка скорости замедления в процентах.

F30	От 10 % до 60 % (40 % по умолчанию)
-----	-------------------------------------

### Чувствительность задержки при закрывании

Регулирует чувствительность системы обнаружения препятствий (в процентном отношении) на этапе задержки при закрывании.

 Эта функция доступна только в том случае, если активирована функция [F47 - Задержка при закрывании].

F32	от 5 % до 100 % (по умолчанию 100 %) 5 % = минимальный дожим и высокая чувствительность обнаружения препятствий 100 % = максимальный дожим и низкая чувствительность обнаружения препятствий
-----	--

### Скорость при калибровке

Устанавливает скорость автоматического определения параметров хода (в процентном соотношении к максимальной скорости).

F33	от 30 % до 60 % (по умолчанию 50 %)
-----	-------------------------------------

### Чувствительность при движении

Эта функция позволяет отрегулировать чувствительность системы защиты во время движения.

F34	от 10% до 100% (по умолчанию 100%) 10% = минимальный дожим и высокая чувствительность обнаружения препятствий 100 % = максимальный дожим и низкая чувствительность обнаружения препятствий
-----	--

### Чувствительность при замедлении движения

Функция регулирует чувствительность системы обнаружения препятствий (в процентном отношении) во время замедления.

 Необходимо повторно провести тест на максимальное толкающее усилие створки после обновления прошивки.

F35	от 10% до 100% (по умолчанию 100%) 10% = минимальный дожим и высокая чувствительность обнаружения препятствий 100 % = максимальный дожим и низкая чувствительность обнаружения препятствий
-----	--

### Регулировка частичного открывания

Определение процента частичного открывания ворот.

F36	от 10 % до 80 % (40 % по умолчанию)
-----	-------------------------------------

### Регулировка скорости замедления при открывании

Устанавливает точку начала замедления ворот при открывании в процентном отношении ко всей траектории движения.

F41	От 1 % до 60 % (5 % по умолчанию)
-----	-----------------------------------

### Регулировка скорости замедления при закрывании

Устанавливает точку начала замедления ворот при закрывании в процентном отношении ко всей траектории движения.

F42	От 1 % до 60 % (15 % по умолчанию)
-----	------------------------------------

**Регулировка конечной фазы замедления при закрывании**

Устанавливает конечную фазу замедления полотна при закрывании в процентном отношении ко всей траектории движения.

**F44**

От 1 % до 10 % (По умолчанию 10 %)

**Задержка при закрывании**

Регулировка позволяет определить начало замедления ворот при закрывании в процентном отношении ко всей траектории движения.

**F47**OFF = Отключена  
от 1 % до 50 % (по умолчанию 5 %)**Связь RSE**

Активация CRP.

**F49**OFF  
3 = CRP/CAME KEY (По умолчанию)**Сохранение данных**

Сохраняет в запоминающем устройстве (карте памяти) данные, относящиеся к пользователям, параметрам времени и настройкам.

 Функция отображается только тогда, когда карта памяти вставлена в плату управления.

**F50**OFF (по умолчанию)  
ON (выполняет операцию)**Считывание данных**

Загружает из запоминающего устройства (карты памяти) данные, относящиеся к пользователям, выдержке времени и настройкам.

 Функция отображается только тогда, когда карта памяти вставлена в плату управления.

**F51**OFF (по умолчанию)  
ON (выполняет операцию)**Адрес CRP**

Назначает электронной плате уникальный идентификационный код (адрес CRP).

**F56**

от 1 до 255

**Скорость порта RSE**

Устанавливает скорость соединения для системы удаленного доступа для порта RSE.

**F63**0 = 1200 бит/с  
1 = 2400 бит/с  
2 = 4800бит/с  
3 = 9600 бит/с  
4 = 14400 бит/с  
5 = 19200 бит/с  
6 = 38400 бит/с (по умолчанию)  
7 = 57600 бит/с  
8 = 115200 бит/с**RIO ED T1 и RIO ED T2**

Позволяет присвоить одну из предусмотренных функций беспроводному устройству безопасности.

 Функция доступна только при наличии интерфейсной платы RIO Conn.

**F65**

OFF (по умолчанию)

**F66**P0 = Останавливает ворота и отменяет последующий цикл автоматического закрывания. Для возобновления движения необходимо использовать соответствующее устройство управления.  
P7 = Открывание в режиме закрывания.  
P8 = Закрывание в режиме открывания.**RIO PH T1 и RIO PH T2**

Позволяет присвоить одну из предусмотренных функций беспроводному устройству безопасности.

 Функция доступна только при наличии интерфейсной платы RIO Conn.

**F67**

OFF (по умолчанию)

**F68**P1 = Открывание в режиме закрывания.  
P2 = Закрывание в режиме открывания.  
P3 = Частичная остановка.  
P4 = Обнаружение препятствия.

## Новый пользователь

Позволяет зарегистрировать до 250 пользователей и присвоить каждому из них определенную функцию.

 Добавление осуществляется с помощью пульта ДУ или другого устройства управления. Платы, контролирующие устройства управления (AF - R700 - R800), должны быть вставлены в соответствующие разъемы.

U1	<p>1 = Пошаговый режим Сперва выполняется открывание, а затем закрывание ворот.</p> <p>2 = Последовательный режим Сперва выполняется открывание, затем остановка, потом закрывание и снова остановка ворот.</p> <p>3 = Открыть</p> <p>4 = Частичное открывание</p> <p>Выберите функцию, которую желаете назначить пользователю. Подтвердите, нажав ENTER. В течение не более 10 секунд на дисплее отображается мигающая свободная ячейка в памяти. На этом этапе необходимо отправить код с устройства управления. Повторите процедуру для добавления других пользователей.</p>
----	---

## Удаление пользователя

Удаляет одного из зарегистрированных пользователей.

U2	<p>Количество: 1 &gt; 250</p> <p>Стрелками выберите номер пользователя, которого желаете удалить. В качестве альтернативы можно активировать устройство управления, связанное с пользователем, которого требуется удалить. Подтвердите, нажав ENTER.</p> <p> Появится надпись «CLR», подтверждающая удаление.</p>
----	--

## Удалить всех пользователей

Удаляет всех зарегистрированных пользователей.

U3	<p>OFF (отменяет операцию)</p> <p>ON (выполняет операцию)</p>
----	---

## Радиодекодер

Позволяет выбрать тип радиокода передатчиков, управляющих автоматикой.

 При выборе типа радиокода передатчиков [Динамический код] или [ключевой блок TW] – сохраненные до того передатчики с отличающимся типом радиокода удаляются из памяти.

U4	<p>1 = Все декодеры (по умолчанию)</p> <p>2 = Динамический код</p> <p>3 = Ключевой блок TW</p>
----	--

## Мощность привода

Настройка мощности привода во время открывания.

A1	<p>1 = Стандартная мощность (по умолчанию) Максимальная поднимаемая масса на 20 кг превышает ту, которая необходима для подъема полотна ворот.</p> <p>2 = Удвоенная мощность Максимальная поднимаемая масса составляет составляет 40 кг помимо необходимого подъема проема.</p>
----	---

## Тест привода

Проверка правильного направления вращения привода.

A2	<p>При нажатии кнопки &lt; ворота открываются.</p> <p>При нажатии кнопки &lt; ворота закрываются.</p>
----	---

## Калибровка движения

Запускает автоматическое определение параметров хода.

 Во время калибровки все устройства безопасности, за исключением кнопки «СТОП» [F1 - Стоп], будут отключены.

A3	<p>OFF (отменяет операцию)</p> <p>ON (выполняет операцию)</p>
----	---



### Сброс параметров

Восстановление заводских настроек, включая настройки, связанные с калибровкой хода.

A4	OFF (отменяет операцию) ON (выполняет операцию)
----	--

### Счетчики движения

Позволяет отобразить количество команд, выполненных автоматикой.

001 = 100 команд / 010 = 1000 команд / 100 = 10000 команд / 999 = 99900 команд / CSI = техобслуживание

A5	Tot = Общее количество выполненных команд - Общее количество выполненных команд с момента установки автоматической системы.
----	---

### Регулировка крутящего момента

Регулирует крутящий момент привода.

A6	От 1 до 5 (по умолчанию 5) - 1: мин. крутящий момент - 5: макс. крутящий момент
----	---

### Версия прошивки

Функция позволяет отображать версию прошивки.

H1	
----	--

### Экспорт / импорт данных

Данные, относящиеся к пользователям и настройкам системы, можно сохранить на КАРТЕ ПАМЯТИ.

Сохраненные данные можно снова использовать повторно на другой плате управления той же модели для установки аналогичных настроек.

**⚠ ОТКЛЮЧИТЕ ЭЛЕКТРОПИТАНИЕ перед установкой или извлечением КАРТЫ ПАМЯТИ.**

- 1 Вставьте КАРТУ ПАМЯТИ в специальный разъем на плате управления.
- 2 Нажмите кнопку Enter для перехода к процедуре программирования.
- 3 Стрелками выберите желаемую функцию.

 Функции отображаются только тогда, когда КАРТА ПАМЯТИ вставлена в плату управления

#### F50 -Сохранение данных

Сохраняет в запоминающем устройстве (карте памяти) данные, относящиеся к пользователям, параметрам времени и настройкам.



#### F51 -Считывание данных

Загружает из запоминающего устройства (карты памяти) данные, относящиеся к пользователям, выдержке времени и настройкам.

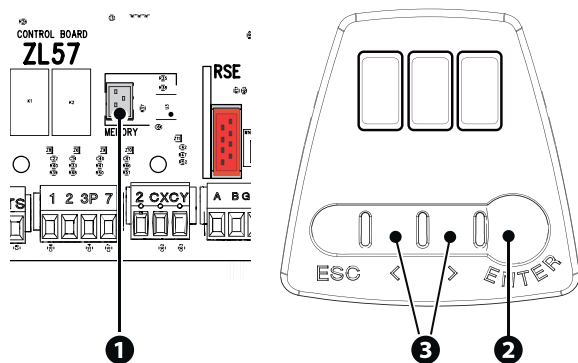
 Завершив сохранение и загрузку данных, после чего извлеките КАРТУ ПАМЯТИ.



## УСЛОВНЫЕ ОБОЗНАЧЕНИЯ НА ДИСПЛЕЕ

<b>C&lt;n&gt;</b>	Проводное устройство безопасности вкл.  Значение <n> присвоено параметру, выбранному для функций [F2 - Режим работы контактов CX] [F3 - Режим работы контактов CY].
<b>r7</b>	Устройство безопасности R7 (чувствительный профиль) вкл.
<b>r8</b>	Устройство безопасности R8 (чувствительный профиль) вкл.
<b>C0</b>	Функция «Стоп» вкл.
<b>P&lt;n&gt;</b>	Устр. безопасн. RIO вкл.  Значение <n> присвоено параметру, выбранному для функций [RIO ED T1 - RIO ED T2] и [RIO PH T1 - RIO PH T2]
<b>A3 (бегущая)</b>	Выполните калибровку движения
<b>OP.</b>	Проезд полностью открыт
<b>CL.</b>	Проезд полностью закрыт

## СООБЩЕНИЯ ОБ ОШИБКАХ

<b>E2</b>	Ошибка калибровки
<b>E3</b>	Ошибка повреждения энкодера
<b>E4</b>	Ошибка сбоя самодиагностики
<b>E7</b>	Ошибка времени работы
<b>E9</b>	Обнаружение препятствий при закрывании
<b>E10</b>	Обнаружение препятствий при открывании
<b>E11</b>	Превышено максимальное количество обнаруженных подряд препятствий
<b>E15</b>	Ошибка несовместимости пульта ДУ
<b>E17</b>	Ошибка отсутствия связи с беспроводной системой
<b>E18</b>	Ошибка не настроенной беспроводной системы



**CAME** 

**CAME.COM**

**CAME S.P.A.**

Via Martiri della Libertà, 15  
31030 Доссон-ди-Казьер  
Treviso - Italy (Италия)  
Тел.: (+39) 0422 4940  
Факс: (+39) 0422 4941  
info@came.com - www.came.com

**ПРИКЛЕЙТЕ ЗДЕСЬ ЭТИКЕТКУ  
ИЗДЕЛИЯ, ПРИЛАГАЕМУЮ В  
УПАКОВКЕ**