

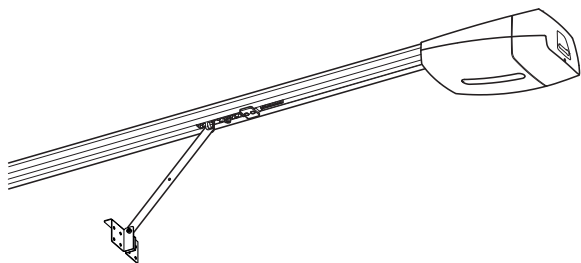

Автоматика для подъемно-поворотных и
секционных ворот
Серия VER

FA02221-RU

**VER06DES-VER08DES**

РУКОВОДСТВО ПО МОНТАЖУ

RU Русский

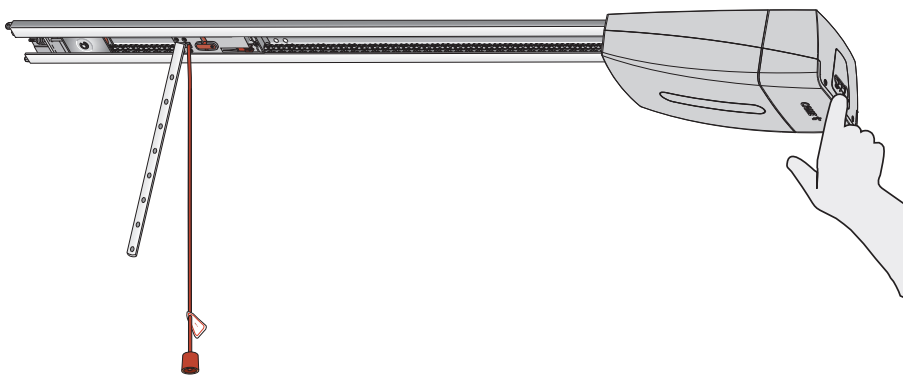
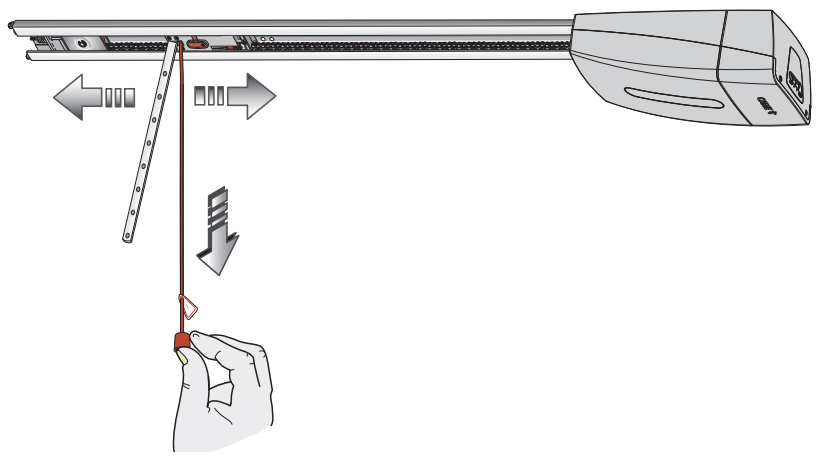

⚠ ВНИМАНИЕ! Важные инструкции по технике безопасности.

Строго следуйте всем инструкциям по безопасности, поскольку неправильный монтаж может привести к серьезным увечьям.

Прежде чем продолжить, внимательно прочитайте общие предупреждения для пользователя.

- Это изделие должно использоваться исключительно по назначению. Использование не по назначению считается опасным.
- Производитель не несет ответственности за ущерб в результате неправильного, ошибочного или небрежного использования изделия.
- Продукция, описанная в этом руководстве, относится к категории «частично завершенной машины или механизма», согласно директиве о безопасности машин и оборудования 2006/42/СЕ.
- Под «частично завершенной машиной или механизмом» понимается совокупность комплектующих, составляющих частично завершенную машину или механизм, которые по отдельности не могут быть использованы по назначению.
- Частично завершенные машины предназначены исключительно для встроенного монтажа или интеграции в другие машины или частично завершенные машины и механизмы для создания машины, соответствующей требованиям Директивы о безопасности машин и оборудования 2006/42/СЕ.
- Сборка должна выполняться согласно Директиве о безопасности машин и оборудования 2006/42/СЕ и соответствующим европейским стандартам.
- Производитель отказывается от ответственности за использование изделий сторонних производителей; это также влечет за собой аннулирование гарантии.
- Все описанные в этом руководстве операции должны выполняться исключительно квалифицированным и опытным персоналом и в полном соответствии с действующим законодательством.
- Монтаж, прокладка кабелей, электрические подключения и наладка системы должны выполняться в соответствии с установленными правилами, мерами безопасности и соответствующими процедурами эксплуатации.
- Убедитесь в отсутствии напряжения перед каждым этапом монтажных работ.
- Убедитесь в том, что указанный диапазон температур соответствует температуре окружающей среды в месте установки.
- Запрещено устанавливать автоматическую систему на элементы, которые могут прогнуться под ее весом. При необходимости усильте крепежные соединения дополнительными деталями.
- При подключении к сети электропитания необходимо предусмотреть автоматический всеполярный выключатель, обеспечивающий защиту от перенапряжения III степени.
- Оградите весь участок работы автоматики для предотвращения доступа на него посторонних, в частности несовершеннолетних и детей.
- В случае перемещения

вручную на каждого человека должно приходиться не более 20 кг. В других случаях перемещения следует использовать соответствующие механизмы для безопасного подъема.

- Рекомендуется использовать надлежащие средства защиты во избежание возникновения опасности механического повреждения, связанной с присутствием людей в зоне работы устройства.
- Электрические кабели должны быть проложены в специальных трубопроводах, каналах и через сальники, чтобы обеспечить надлежащую защиту от механических повреждений.
- Электрические кабели не должны соприкасаться с деталями, которые могут нагреваться во время эксплуатации (например, мотором и трансформатором).
- Прежде чем продолжать установку, убедитесь в том, что движущиеся компоненты оборудования находятся в надлежащем механическом состоянии, открываются и закрываются правильно.
- Уберите все веревки или цепи и выключите любые устройства, например электрозамки, которые не нужны для автоматизации подвижного полотна ворот.
- Изделие не может использоваться с подвижным ограждением, оборудованным пешеходной калиткой, за исключением ситуации, когда движение ограждения возможно только при безопасном положении калитки.
- Автоматика не должна использоваться для автоматизации подвижного полотна, имеющего отверстия более 50 мм в диаметре, выступы или края, за которые человек может ухватиться или которые он может использовать в качестве опоры.
- Убедитесь в невозможности застревания между подвижным ограждением и окружающими фиксированными частями в результате движения ограждения.
- Все фиксированные устройства управления должны быть хорошо видны после установки и находиться в таком положении, чтобы панель управления находилась в прямой видимости, однако в достаточном отдалении от движущихся компонентов. Все фиксированные устройства управления должны быть установлены на высоте не менее 1,5 м над землей.
- При работе в режиме «Присутствие оператора» необходимо предусмотреть в системе кнопку «СТОП», позволяющую отключать основное электропитание автоматики для блокировки движения подвижного элемента.
- Установите ручную разблокировку на высоте менее 1,8 м. В случае использования съемной ручной разблокировки ее необходимо хранить в непосредственной близости от автоматической системы.
- Если это еще не сделано, прикрепите постоянную табличку, описывающую способ использования механизма ручной разблокировки, рядом с соответствующим элементом автоматики.
- Убедитесь в том, что автоматика правильно отрегулирована и что защитные и предохранительные устройства, а также ручная разблокировка, работают правильно. Убедитесь в том, что автоматическая система меняет направление движения при контакте подвижного полотна с предметом высотой

50 мм над уровнем пола. • После монтажа убедитесь в том, что подвижное полотно не выходит на общественные тротуары или улицы. • Перед доставкой пользователю проверьте соответствие системы гармонизированным стандартам и основным требованиям Директивы о безопасности машин и оборудования 2006/42/CE. • Прикрепите предупреждающие знаки об опасности застревания на видном месте или рядом с фиксированным устройством управления. • О всех остаточных рисках необходимо предупреждать посредством специальных символов, расположив их на видном месте, и доходчиво объяснить их конечному пользователю оборудования. • По завершении установки прикрепите к оборудованию паспортную табличку на видном месте. • Во избежание риска замена поврежденного кабеля питания должна выполняться представителем изготовителя, авторизованной службой технической поддержки или квалифицированным персоналом. • Храните инструкцию в папке с технической документацией вместе с инструкциями по монтажу других устройств, использованных для создания этой автоматической системы. • Рекомендуется передать конечному пользователю все инструкции по эксплуатации изделий, из которых состоит конечная машина. • Изделие в оригинальной упаковке компании-производителя может транспортироваться только в закрытом виде (в железнодорожных вагонах, контейнерах, закрытом автотранспорте). • В случае обнаружения неисправности изделия необходимо прекратить его эксплуатацию и связаться с сервисной службой по номеру, указанному на сайте <https://www.camerussia.com>. • Прикрепите на подвижном полотне ворот следующее предупреждение (высотой не менее 60 мм) с надписью «ВНИМАНИЕ! АВТОМАТИЧЕСКИЕ ГАРАЖНЫЕ ВОРОТА»:



📖 Дата изготовления указана в партии продукции, напечатанной на этикетке изделия.
При необходимости свяжитесь с нами по адресу <https://www.camerussia.com>



📖 С общими условиями продажи можно ознакомиться в официальных прайс-листах Came.

Замена силового кабеля (Y-образное соединение)

📖 Замена поврежденного кабеля электропитания должна производиться изготовителем, его службой технической поддержки или специалистами с надлежащей квалификацией во избежание возникновения опасных ситуаций.



УСЛОВНЫЕ ОБОЗНАЧЕНИЯ

-  Этот символ обозначает раздел, требующий особого внимания.
-  Этот символ обозначает раздел, связанный с вопросами безопасности.
-  Этот символ обозначает раздел, предназначенный для ознакомления конечного пользователя.

Все размеры приведены в мм, если не указано иное.

ОПИСАНИЕ

Привод, укомплектованный блоком управления с энкодером, для секционных и подъемно-поворотных ворот.

Назначение

Автоматика VER06DES / VER08DES предназначена для автоматизации подъемно-поворотных и секционных ворот, установленных в частных жилых домах или жилых комплексах.

 Запрещается использовать устройство не по назначению и устанавливать его методами, не описанными в этой инструкции.

Ограничения в использовании

| Модель | VER06DES | VER08DES |
|--|----------|----------|
| Макс. площадь полотна ворот (м ²) | 9 | 12 |
| Макс. высота подъемно-поворотных ворот с противовесами (м) | 2,40 | |
| Макс. высота подъемно-поворотных ворот с пружинами (м) | 3,25 | |
| Макс. высота секционных ворот (м) | 3,20 | |

Технические характеристики

| Модель | VER06DES | VER08DES |
|--|-------------------|----------|
| Класс защиты (IP) | 20 | |
| Напряжение питания (В, 50/60 Гц) | 230 В перем. тока | |
| Электропитание привода (В) | 24 В пост. тока | |
| Потребление в режиме ожидания с F60=OFF (Вт) | 4,5 | 6,5 |
| Потребление в режиме ожидания с F60=ON (Вт)*** | < 0,5 | < 0,5 |
| Потребление в режиме ожидания (Вт) | 4,5 | 6,5 |
| Макс. мощность аксессуаров (Вт) | 20 | |
| Макс. мощность (Вт) | 90 | 150 |
| Скорость движения (м/мин) | 6,5 | 8 |
| Тяговое усилие (Н) | 600 | 800 |
| Звуковое давление LpA (дБА) | ≤70 | |
| Циклов/час | 10 | |
| Диапазон рабочих температур (°C) | от -20 до +55 | |
| Диапазон температур хранения (°C)* | -20 ÷ +70 | |
| Средний срок службы (в циклах)** | 100.000 | |
| Класс устройства | II | |
| Масса (кг) | 4,9 | 5.1 |

(*) Перед установкой изделие необходимо хранить при комнатной температуре, если транспортировка или хранение на складе осуществлялись при крайне высоких или низких температурах.

(**) Средний срок службы изделия носит исключительно ориентировочный характер и рассчитывается исходя из соответствия условиям эксплуатации, монтажа и технического обслуживания. На него, среди прочих, влияют такие факторы, как климатические и погодные условия.

(***) Если на дисплее появляется предупреждение или другое сообщение, потребление в режиме ожидания увеличивается, но остается менее 0,8 Вт.

Габаритные размеры

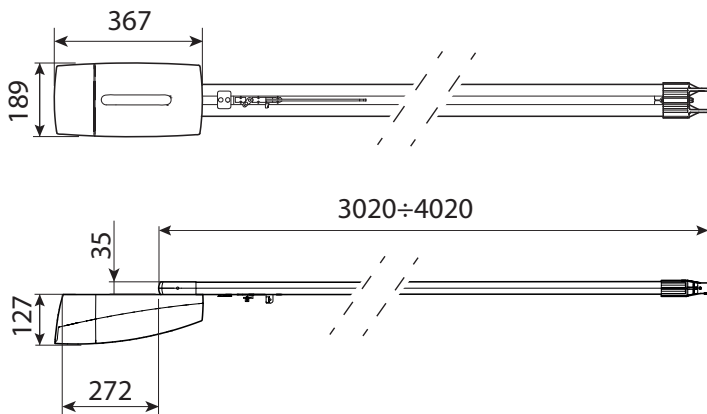

Основные компоненты

Автоматика

- 1 Крышка
- 2 Привод
- 3 Трансформатор
- 4 Плата управления
- 5 Кнопки настройки автоматике

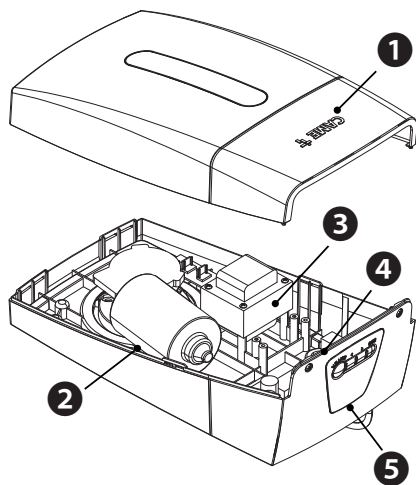

Упаковочный лист

- 1 Автоматика, 1 шт.
- 2 Инструкция по монтажу, 1 шт.
- 3 Перфорированная крепежная пластина, 2 шт.
- 4 Изогнутый рычаг, 1 шт.
- 5 Крепежная опора, 2 шт.
- 6 U-образное крепление, 3 шт.
- 7 Крепление направляющей, 1 шт.
- 8 Крепление привода к воротам, 1 шт.
- 9 Саморез с головкой под шестигранный ключ M6x15, 8 шт.

- 10 Винт с гайкой под шестигранный ключ M6x80, 1 шт.
- 11 Переходник для вала (Ø8x25), 1 шт.
- 12 Крепежная скоба 3x20, 1 шт.
- 13 Штифт, 1 шт.
- 14 Винт с гайкой под шестигранный ключ и шайбой M8x20, 4 шт.
- 15 Направляющая скольжения (только в комплектах с 3 направляющими по 1 метру), 1 шт.
- 16 Кабель электропитания

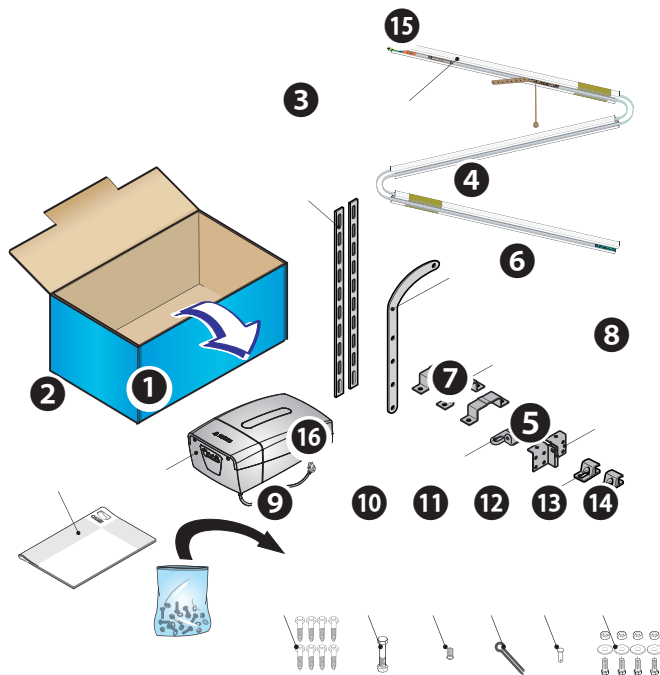

Набор предварительно собранной направляющей

- 1 Направляющая
- 2 Цепная или ременная передача
- 3 Скользящий блок
- 4 Рычаг передачи
- 5 Трос разблокировки

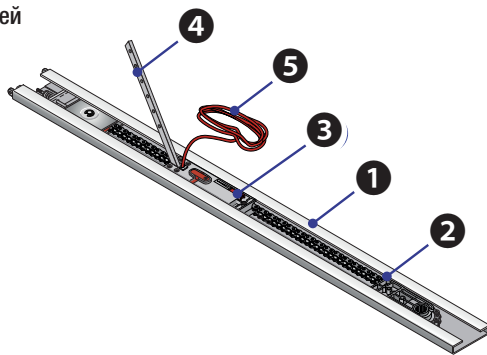

Направляющие

001V06001 Направляющая с цепью $L = 3,02$ м.
- Подъемно-поворотные ворота с противовесами высотой до 2,40 м.
- Подъемно-поворотные ворота с пружинами высотой до 2,25 м.
- Секционные ворота* высотой до 2,20 м.

001V06002 Направляющая с цепью $L = 3,52$ м.
- Подъемно-поворотные ворота с пружинами высотой до 2,75 м.
- Секционные ворота* высотой до 2,70 м.

001V06003 Направляющая с цепью $L = 4,02$ м.
- Подъемно-поворотные ворота с пружинами высотой до 3,25 м.
- Секционные ворота* высотой до 3,20 м.

001V06005 Направляющая с ремнем $L = 3,02$ м.
- Подъемно-поворотные ворота с противовесами высотой до 2,40 м.
- Подъемно-поворотные ворота с пружинами высотой до 2,25 м.
- Секционные ворота* высотой до 2,20 м.

001V06006 Направляющая с ремнем $L = 3,52$ м.
- Подъемно-поворотные ворота с пружинами высотой до 2,75 м.
- Секционные ворота* высотой до 2,70 м.

Направляющая с ремнем $L = 4,02$ м.
001V06007 - Подъемно-поворотные ворота с пружинами высотой до 3,25 м.
- Секционные ворота* высотой до 3,20 м.

Дополнительные аксессуары

001V201 Передающий рычаг для подъемно-поворотных ворот с противовесами.

001V121 Тросовый механизм для системы дистанционной разблокировки.

☞ Информацию о секционных воротах можно найти в разделе "ВАРИАНТЫ УСТАНОВКИ".

Варианты установки

Типы и ограничения по применению

СЕКЦИОННЫЕ ВОРОТА

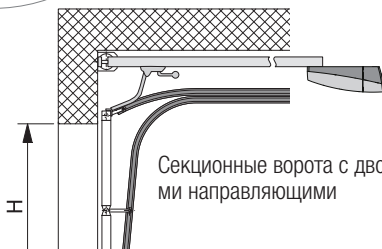
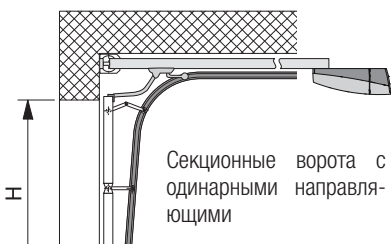
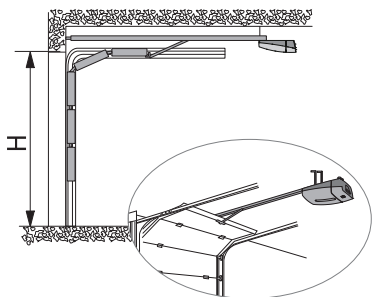

ВОРОТА С ПРОТИВОВЕСАМИ, ВЫНОСОМ И ЧАСТИЧНЫМ ЗАХОДОМ ВНУТРЬ

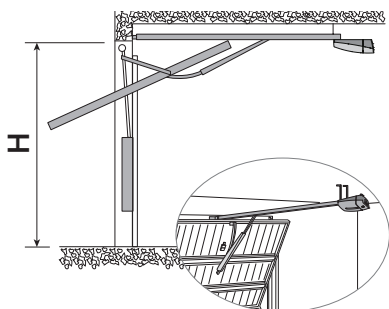

ВОРОТА С ПРУЖИНАМИ, ВЫНОСОМ И ПОЛНЫМ ЗАХОДОМ ВНУТРЬ

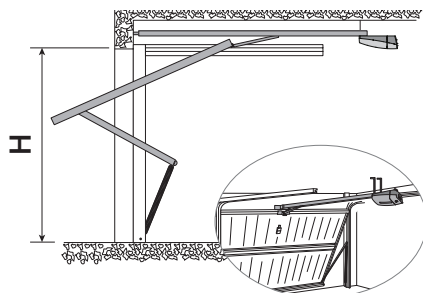

Вариант типовой установки

- 1 Автоматика
- 2 Направляющая
- 3 Ручка разблокировки
- 4 Передающий рычаг
- 5 Ключ-выключатель
- 6 Фотоэлемент
- 7 Устройство управления
- 8 Чувствительный профиль
- 9 Сигнальная лампа и антенна

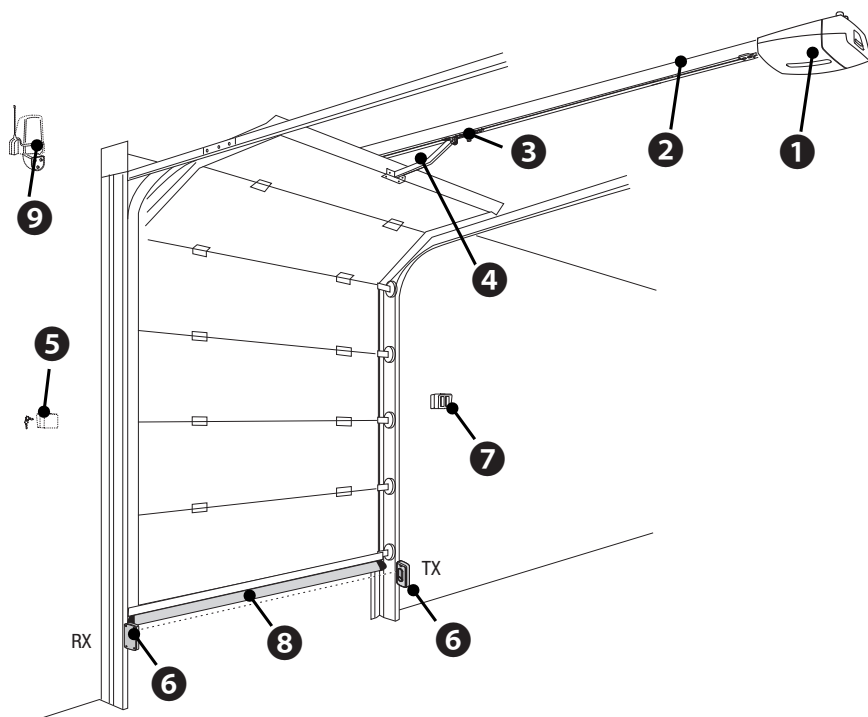

ОБЩИЕ ИНСТРУКЦИИ ПО МОНТАЖУ

△ Монтаж должен производиться квалифицированным персоналом в полном соответствии с требованиями действующих норм безопасности.

Тип и минимальное сечение кабелей

| Подключение | Длина кабеля | |
|-------------------------------|--------------------------|--------------------------|
| | < 20 м | 20 < 30 м |
| Электропитание, ~230 В | 3G x 1,5 мм ² | 3G x 2,5 мм ² |
| Сигнальная лампа | 2 x 0,5 мм ² | |
| Устройства управления | 2 x 0,5 мм ² | |
| Фотоэлементы TX (передатчики) | 2 x 0,5 мм ² | |
| Фотоэлементы RX (приемники) | 4 x 0,5 мм ² | |

📖 При напряжении 230 В и применении снаружи необходимо использовать кабели типа H05RN-F, соответствующие 60245 IE C57 (IEC); в помещениях следует использовать кабели типа H05VV-F, соответствующие 60227 IEC53 (IEC). Для электропитания устройств напряжением до 48 В можно использовать кабель FROR 20-22 II, соответствующий EN 50267-2-1 (CEI).

📖 Для подключения антенны используйте кабель типа RG58 (рекомендуется для расстояний до 5 м).

📖 Для синхронного подключения и CRP используйте кабель типа UTP CAT5 (до 1000 м).

📖 Если длина кабеля отличается от приведенной в таблице, его сечение определяется на основании реального потребления тока подключенными устройствами и в соответствии с указаниями, содержащимися в нормативе CEI EN 60204-1.

📖 Для последовательных подключений, предусматривающих большую нагрузку на тот же участок цепи, значения в таблице должны быть пересмотрены с учетом реальных показателей потребления и фактических расстояний. При подключении устройств, не рассматриваемых в данной инструкции, следует руководствоваться технической документацией на соответствующее изделие.

Монтаж штпсельной розетки

△ Монтаж штпсельной розетки должен выполняться только квалифицированными электриками. Оснастите штпсельную розетку предохранителем (16 А, с задержкой). Соблюдайте действующие нормы (например, касающиеся безопасности электрооборудования).

1. Установите штпсельную розетку ① на потолок не далее 1 м от корпуса привода ②.
2. Установите и подключите кабель штпсельной розетки ③ к электросети.

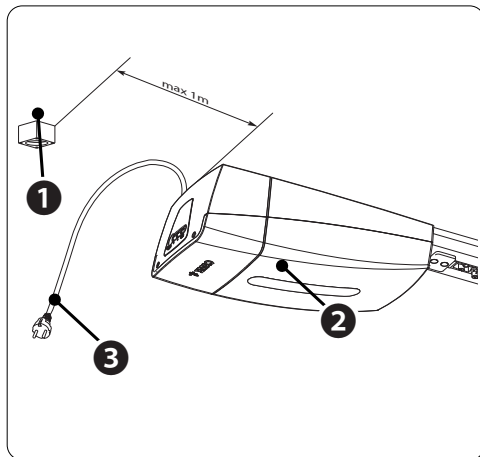

УСТАНОВКА

△ Монтаж должен производиться квалифицированным персоналом в полном соответствии с требованиями действующих норм безопасности.

△ Приведенные ниже рисунки носят иллюстративный характер, поскольку пространство для установки автоматики и дополнительных принадлежностей может меняться от случая к случаю. Таким образом, выбор оптимального решения должен осуществляться монтажником на месте.

Сборка направляющей

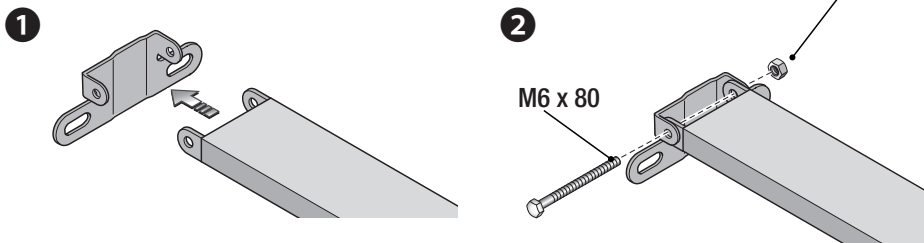

Монтаж направляющего профиля

A для секционных ворот – непосредственно над валом с пружинами.

B для подъемно-поворотных ворот – на расстоянии 10-20 мм от верхней точки максимального подъема ворот.

C для подъемно-поворотных гаражных ворот с противовесом, выносом и частичным заходом внутрь используйте рычаг V201 (см. техническую документацию).

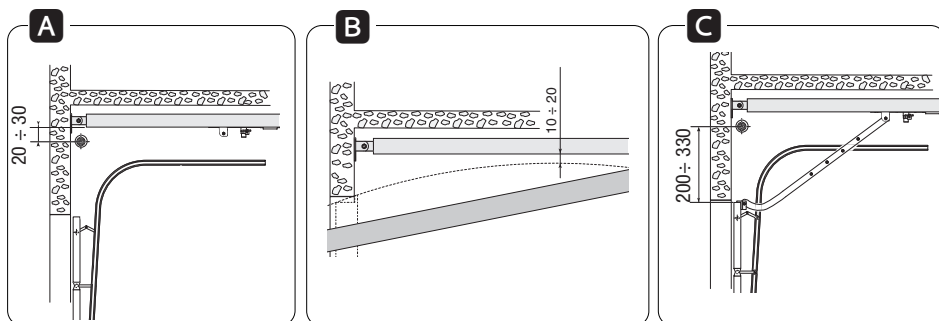

При автоматизации подъемно-поворотных ворот с выносом направляющая должна располагаться в 20 мм от верхней точки подъема полотна.

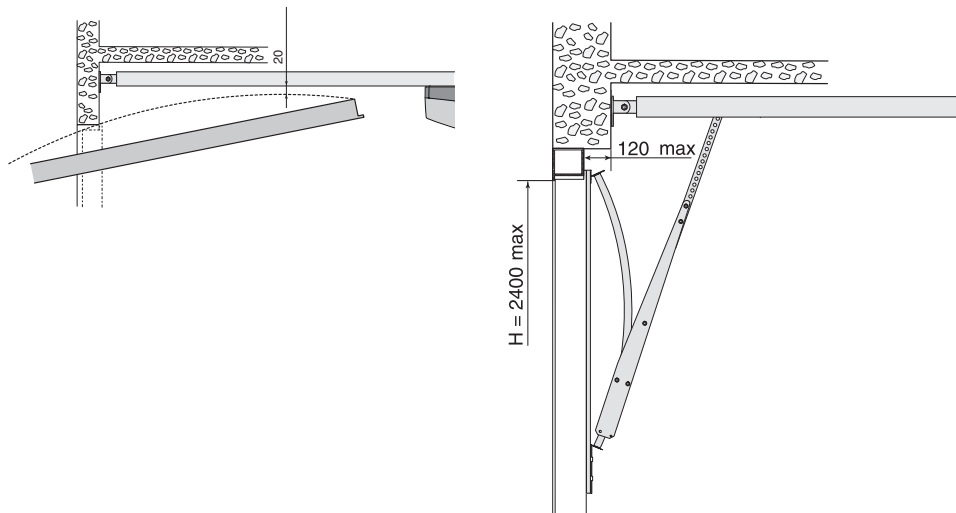

Для подъемно-поворотных ворот с выносом и частичным заходом внутрь используйте рычаг-адаптер V201 (опция).

Крепление направляющего профиля

- A** Направляющая устанавливается и фиксируется в центре проема ворот крепежными винтами.
- B** Поднимите направляющий профиль, установите его в горизонтальное положение под потолком и зафиксируйте.

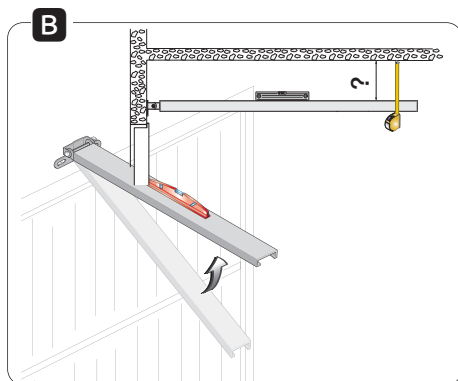
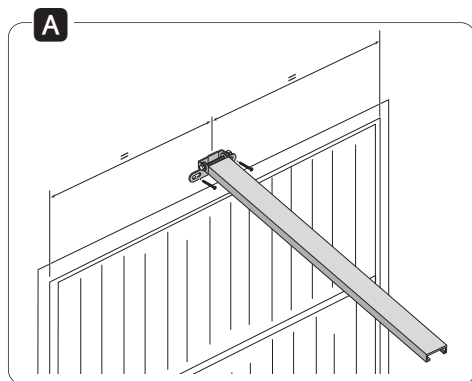

- С** Установите крепежные опоры **1** и U-образное крепление **2** направляющей. Придайте перфорированным профилям нужную форму, чтобы компенсировать расстояние от потолка до направляющей.
- Прикрепите перфорированные профили к крепежным опорам и U-образному креплению с помощью прилагаемых винтов и гаек. Просверлите отверстия в потолке в соответствии с крепежными отверстиями в перфорированных профилях.
- Зафиксируйте перфорированные профили с помощью надлежащих винтов и дюбелей.

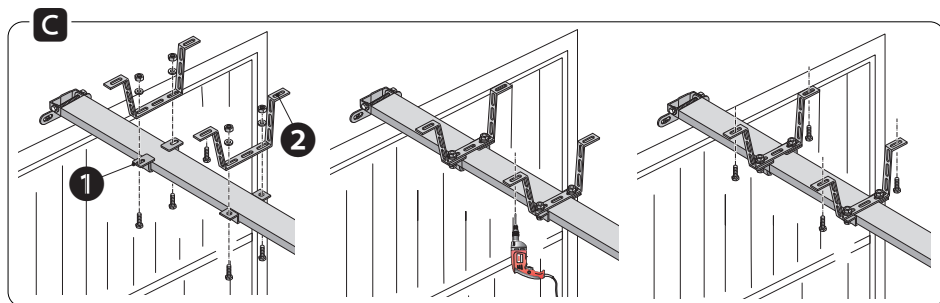

Крепление передающего рычага к воротам

- D** Установите кронштейн рычага передачи на верхний край полотна ворот перпендикулярно направляющей **1** и зафиксируйте его прилагаемыми винтами или другими подходящими крепежными деталями.
- E** При использовании изогнутого рычага **2** прикрепите его к рычагу передачи винтами и гайками из комплекта поставки.

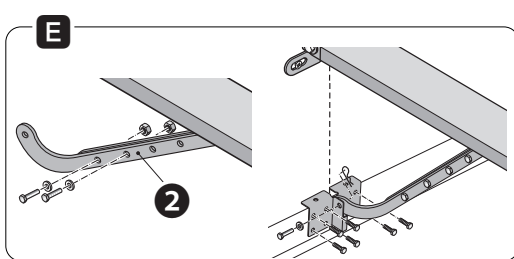
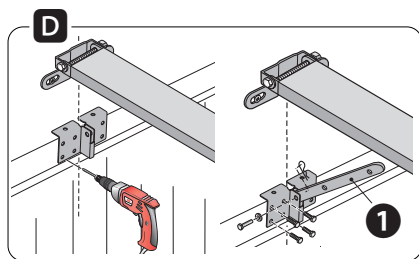

Установка автоматики на направляющую

Установите переходник на ведущий вал.

Привод может быть установлен на направляющий профиль: в стандартном положении **F** или перпендикулярно **G**.

F

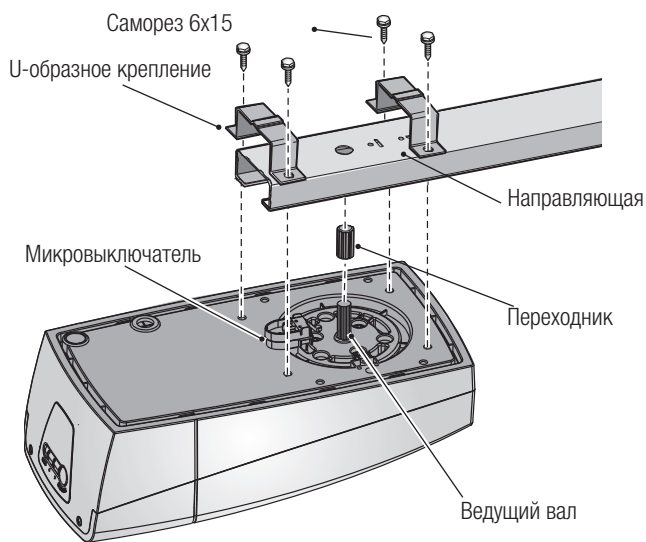

G

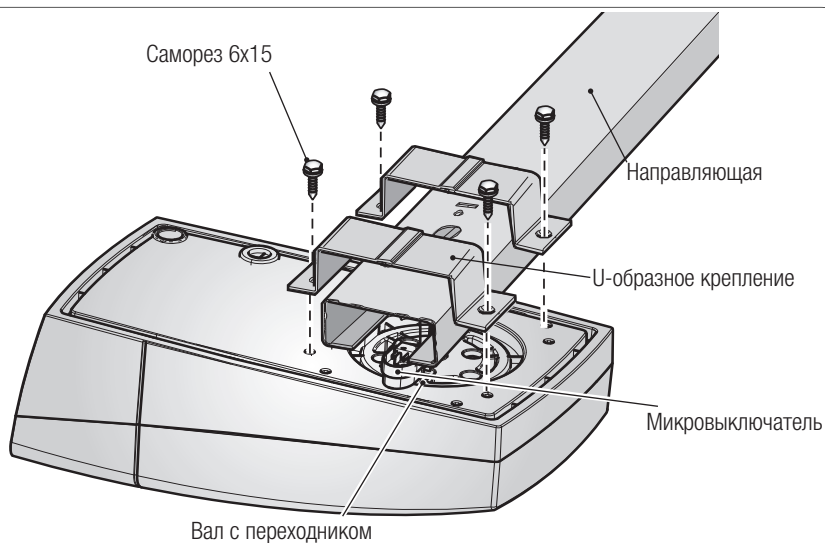

△ При установке автоматики в перпендикулярном положении необходимо переместить микровыключатель (см. раздел «Перемещение микровыключателя»).

Перемещение микровыключателя

Отсоедините провода от концевой микровыключателя **H** и вытащите его.

H

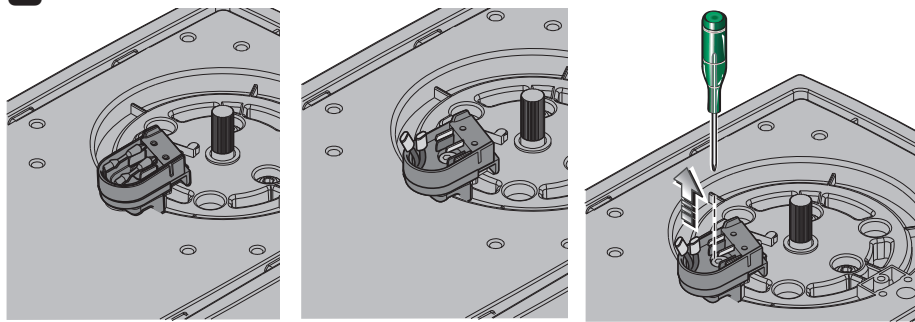

- I** Снимите крышку автоматической системы. Вставьте электрический кабель в сквозное отверстие. Отверткой пробейте отверстие для прокладки проводов концевой микровыключателя и вставьте провода. Зафиксируйте микровыключатель на приводе. Подключите провода к соответствующим контактам концевой микровыключателя. Δ Выполните подключения в соответствии со схемой (Н.О. — 3.). Закройте и зафиксируйте крышку автоматики.

I

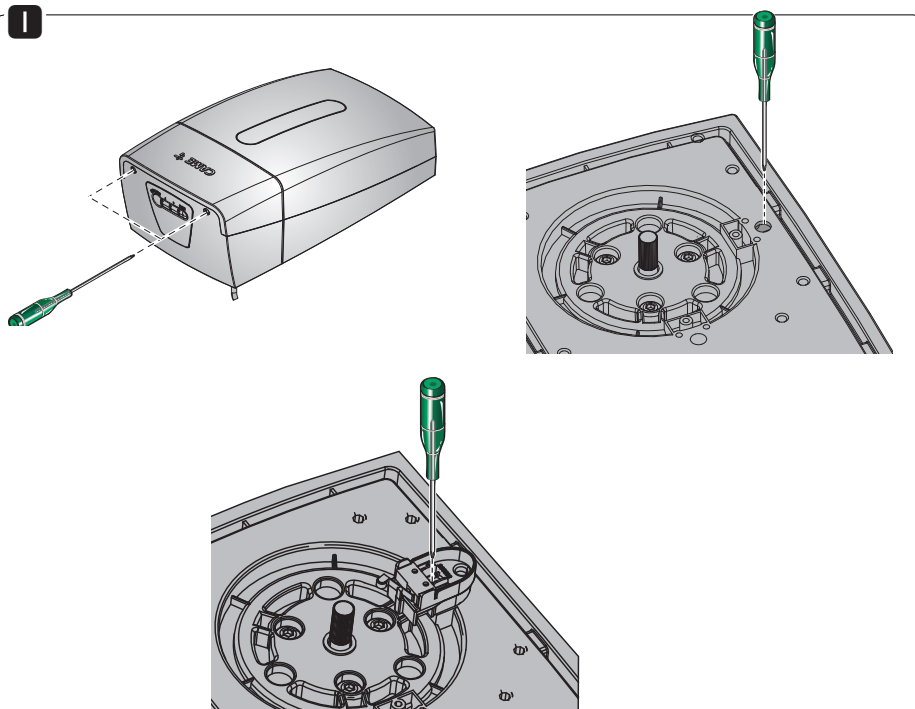

Подготовьте гермоввод **1**, протяните кабели **2** и вставьте гермоввод в специально предусмотренное место **3**.

 Количество кабелей зависит от варианта автоматической системы и предусмотренных дополнительных устройств.

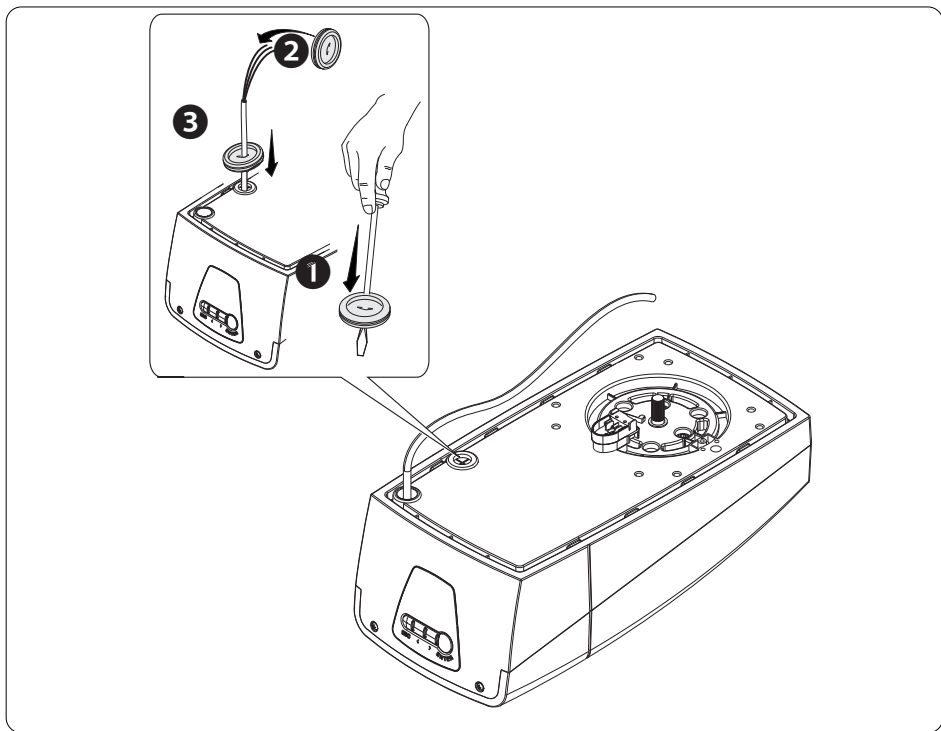

Основные компоненты

- 1 Разъем для энкодера
- 2 Разъем для привода
- 3 Разъем для электропитания платы
- 4 Плата управления
- 5 Разъем для платы радиоприемника AF
- 6 Контакты подключения антенны
- 7 Разъем для платы программирования
- 8 Контакты подключения устройств управления и сигнализации
- 9 Контакты подключения устройств безопасности
- 10 Разъем для сетевого электропитания
- 11 Разъем для лампы дополнительного освещения крышки
- 12 Микроконтакт для калибровки
- 13 Плата программирования
- 14 Дисплей
- 15 Разъем подключения платы управления
- 16 Кнопки программирования
- 17 Модуль с низким потреблением
- 18 Разъем для подключения платы и модуля
- 19 Разъем электропитания трансформатора

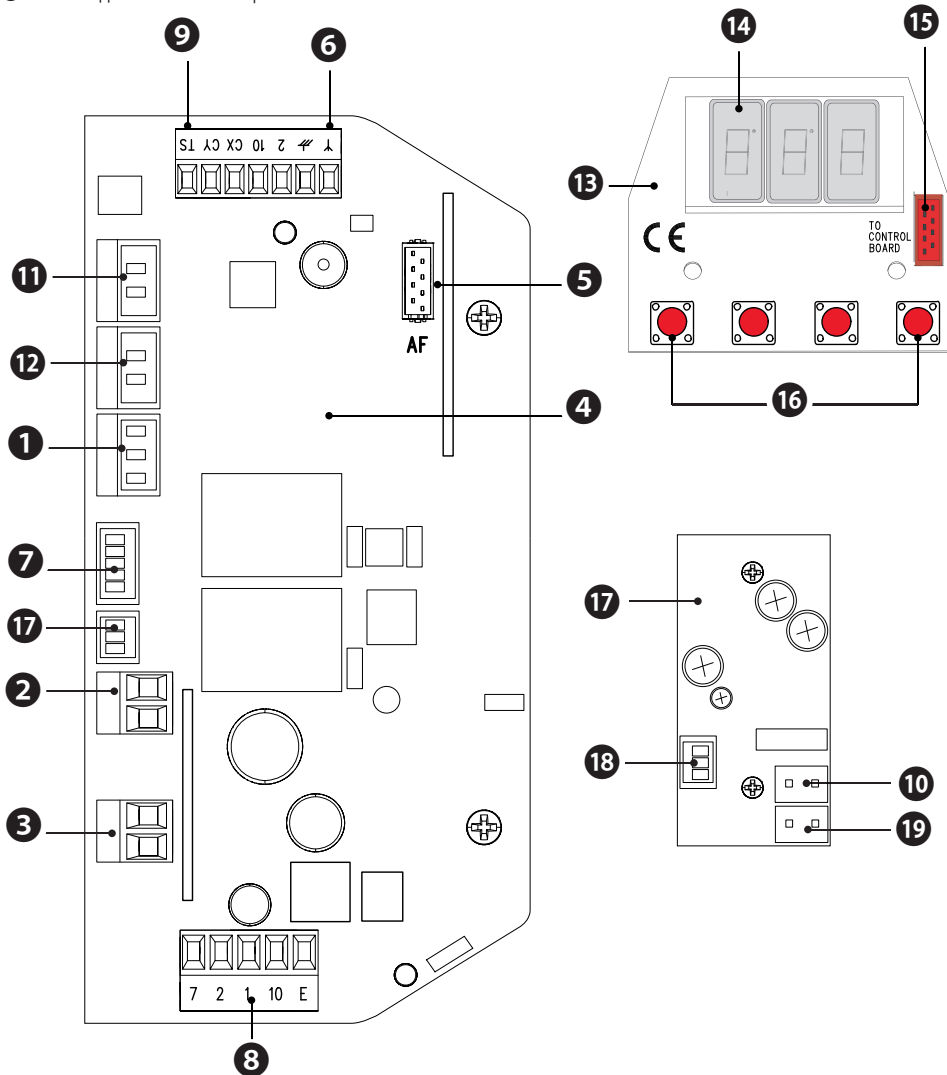

Устройства сигнализации

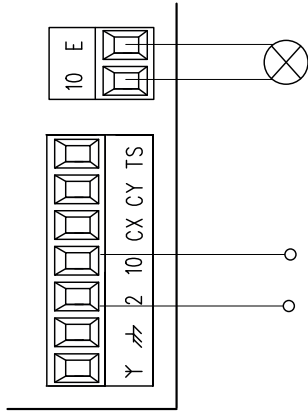

Контакты подключения сигнальной лампы или лампы-цикла.
(макс. нагрузка: 24 В перем. тока, 10 Вт).
См. настройки функции F18.

Контакты подключения аксессуаров (=24 В)

📖 Если автоматика находится в режиме ожидания и включена функция (F60=0N), выходные контакты 10-2 обесточены.

📖 Потребление всех аксессуаров, включая сигнальную лампу, составляет 20 Вт.

📖 При остановленном двигателе и включенной функции [F60 Режим ожидания] выход 10-2 будет обесточен.

Устройства управления

⚠ Перед тем как вставить встраиваемую плату AF, отключите электропитание.

Антенна с кабелем RG58 для дистанционного управления.

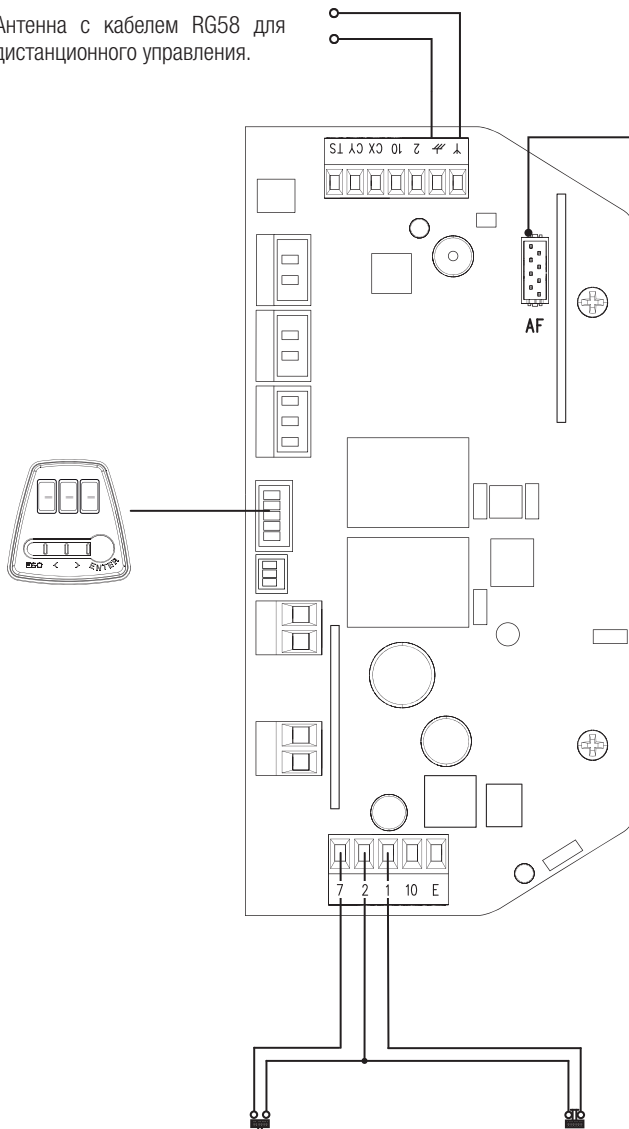

Разъем для платы AF для дистанционного управления.

Функция «ОТКРЫТЬ-ЗАКРЫТЬ-ИЗМЕНИТЬ НАПРАВЛЕНИЕ» (пошаговый режим) с помощью устройства управления (нормально-разомкнутые контакты). В качестве альтернативы при программировании функций можно активировать некоторые команды. См. настройки функции «F 7».

Кнопка «СТОП» (нормально-замкнутые контакты). Данная кнопка позволяет остановить движение ворот с последующим исключением цикла автоматического закрывания. Для возобновления движения необходимо нажать соответствующую кнопку управления или пульта ДУ. См. настройки функции «F 1».

Устройства безопасности

Фотоэлементы

Выберите режим работы для контактов CX или CY (нормально-замкнутых), предназначенных для подключения устройств безопасности, например, фотоэлементов.

См. функции контактов CX (функция F 2) или CY (функция F 3):

- C1: «Открытие в режиме закрывания». Размыкание контактов во время закрывания ворот приводит к изменению направления движения на противоположное, вплоть до полного открывания.
- C3: «Частичная остановка». Остановка ворот и начало отсчета времени автоматического закрывания (если эта функция была выбрана).
- C4: «Обнаружение препятствия». Ворота останавливаются при обнаружении препятствия и возобновляют движение после его устранения.

По умолчанию контакты CX и CY отключены:

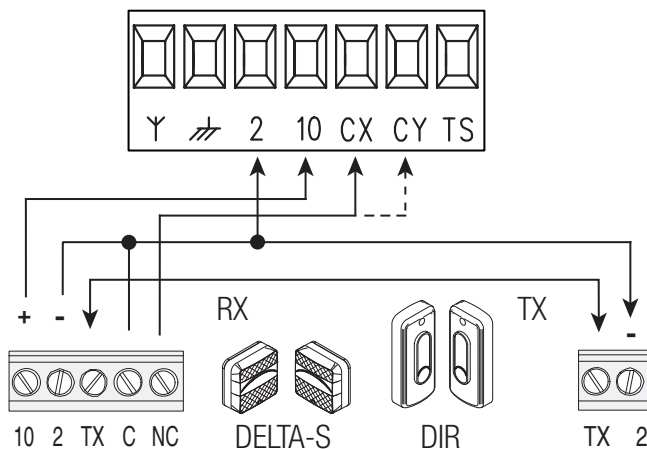

Подключение устройств безопасности (тестирование)

Каждый раз при подаче команды на открывание или закрывание плата управления проверяет работоспособность устройств безопасности (например, фотоэлементов).

При обнаружении отклонений в работе устройств безопасности любая команда управления блокируется, а на дисплее появляется сообщение E4.

Активируйте функцию F5 с помощью меню программирования функций.

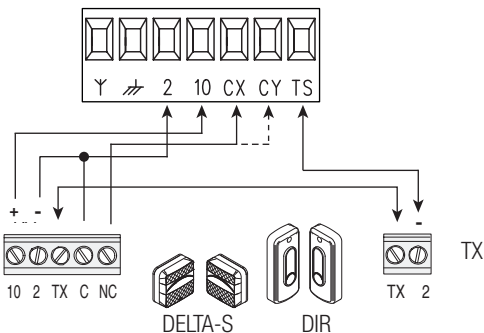

Чувствительные профили

Выберите режим работы для контактов CX, CY (нормально-замкнутых), предназначенных для подключения устройств безопасности, например, чувствительных профилей.

См. функции контактов CX (функция F 2) или CY (функция F 3):

- C7: «Открытие в режиме закрывания» (нормально-замкнутые контакты). Размыкание контактов во время закрывания ворот приводит к немедленному изменению направления движения на противоположное, вплоть до полного открывания.
- r7: «Открытие в режиме закрывания» (резистивный вход 8K2). Размыкание контактов во время закрывания ворот приводит к немедленному изменению направления движения на противоположное, вплоть до полного открывания.

Если контакты CX и CY не используются, отключите их при программировании функций.

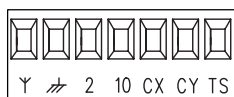

DFW

Описание устройств программирования

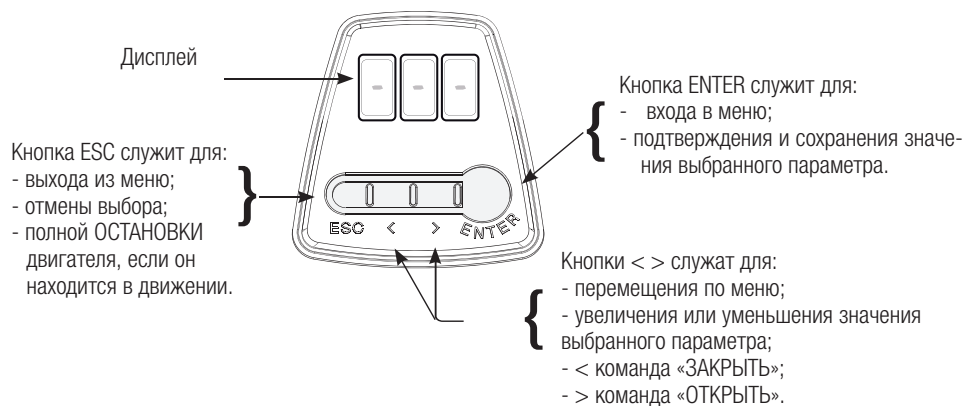

Навигация по меню

Для входа в меню нажмите кнопку ENTER и удерживайте ее 1 секунду.

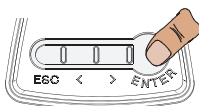

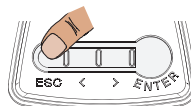

Для выхода из меню подождите 20 секунд или нажмите ESC.



Когда меню активно, управление автоматикой невозможно.

Меню «Функции»

-  **ВАЖНО!** Начните программирование с функций «СТОП» (F 1) и «КАЛИБРОВКА ДВИЖЕНИЯ» (A3).
-  Программирование функций можно выполнять, только когда автоматика не работает.
-  В памяти можно сохранить до 250 пользователей.

F 1 Функция «Стоп» [1-2]

Нормально-замкнутые контакты – Данная функция позволяет остановить ворота с последующим исключением цикла автоматического закрывания. Для возобновления движения необходимо использовать соответствующее устройство управления. Устройство безопасности подключается к контактам (1-2); если контакты не используются, выберите ВЫКЛ.

ВЫКЛ=Выключено (по умолчанию) / **ВКЛ**=Включено

F 2 Выбор режима работы контактов [2-СХ]

Нормально-замкнутые контакты – Возможность выбрать: С1 = открывание в режиме закрывания для фотоэлементов, С3 = частичный стоп, С4 = обнаружение препятствия, С7 = открывание в режиме закрывания для чувствительных профилей, г7 = открывание в режиме закрывания для резистивных чувствительных профилей 8К2.

ВЫКЛ = Выключено (по умолчанию) / **С1 / С3 / С4 / С7 / г7**

 Настройка С3 появляется только в том случае, если функция F19 включена.

F 3 Выбор режима работы контактов [2-СУ]

Нормально-замкнутые контакты – Возможность выбрать: С1 = открывание в режиме закрывания для фотоэлементов, С3 = частичная остановка, С4 = обнаружение препятствия, С7 = открывание в режиме закрывания для чувствительных профилей, г7 = открывание в режиме закрывания для резистивных чувствительных профилей 8К2.

ВЫКЛ = Выключено (по умолчанию) / **С1 / С3 / С4 / С7 / г7**

 Настройка С3 появляется только в том случае, если функция F19 включена.

F 5 Самодиагностика устройства безопасности

После каждой команды открывания или закрывания плата управления проверяет исправность работы фотоэлементов.

ВЫКЛ=Выключено (по умолчанию) / **1=СХ / 2=СУ / 4=СХ+СУ**

F 7 Выбор функции контактов 2-7

Устройство управления, подключенное к контактам 2-7, управляет воротами в одном из следующих режимов: пошаговом (открыть-закрыть-изменить направление), последовательном (открыть-стоп-закрыть), только открыть или только закрыть.

0 = Пошаговый (по умолчанию) / **1** = Последовательный / **2** = Открыть / **3** = Закрыть

F 9 Обнаружение препятствия при остановленном приводе



Если устройства безопасности (фотоэлементы) обнаруживают препятствие при остановленных, закрытых или открытых воротах, привод останавливает работу.

ВЫКЛ = Выключено (по умолчанию) / **ВКЛ** = Включено

F18 Вспомогательная лампа

Подключение вспомогательной лампы к контактам 10-Е.
Сигнальная лампа: мигает во время открывания и закрывания ворот.
Лампа цикла: остается включенной с момента начала открывания ворот до полного закрывания, включая время ожидания перед автоматическим закрыванием.
Лампа дополнительного освещения: регулируемое время работы от 60 до 180 секунд. Для регулировки времени см. функцию F25.

0 = Сигнальная лампа (по умолчанию) / **1** = Лампа цикла / **2** = Лампа дополнительного освещения

| | | |
|-----|---|--|
| F19 | Время автоматического закрывания | <p>Время ожидания автоматического закрывания с момента достижения крайнего положения открывания. Регулируется в диапазоне от 1 до 180 с. Функция автоматического закрывания ворот не работает при срабатывании устройств безопасности в результате обнаружения препятствия, после нажатия кнопки «Полный стоп» или при отключении электропитания.</p> <p>ВЫКЛ = Выключено (по умолчанию) / 1 = 1 секунда /... / 180 = 180 секунд</p> |
| F20 | Регулировка времени автоматического закрывания после частичного открывания. | <p>Время ожидания автоматического закрывания с момента достижения положения частичного открывания (с момента получения команды на частичное открывание). Регулируется в диапазоне от 1 до 180 с. Функция автоматического закрывания не работает после полной остановки или при отсутствии напряжения.</p> <p> Функция F19 не должна быть отключена.</p> <p>ВЫКЛ = Выключено (по умолчанию) / 1 = 1 секунда /... / 180 = 180 секунд</p> |
| F21 | Время предварительного включения сигнальной лампы | <p>Регулировка времени предварительного включения сигнальной лампы, подключенной к контактам 10-Е, перед каждым циклом. Время предварительного включения сигнальной лампы может быть отрегулировано в диапазоне от 1 до 10 с.</p> <p>ВЫКЛ = Выключено (по умолчанию) / 1 = 1 секунда /... / 10 = 10 секунд</p> |
| F25 | Время работы лампы дополнительного освещения | <p>Лампа дополнительного освещения остается включенной в течение времени, необходимого для открывания и закрывания ворот. Регулируется в диапазоне от 60 до 180 с.</p> <p>60 = 60 секунд /... / 180 = 180 секунд (по умолчанию)</p> |
| F34 | Чувствительность при движении | <p>Функция регулирует чувствительность системы обнаружения препятствий во время движения.</p> <p> Измените параметр, соблюдая требования норматива в отношении толкающего усилия.</p> <p>50 = Максимальная чувствительность (по умолчанию) /... / 100 = Минимальная чувствительность</p> |
| F36 | Регулировка частичного открывания | <p>Регулировка частичного открывания ворот в процентном отношении к полному открыванию.</p> <p>5 = 5 % от траектории движения /... / 40 = 40 % от траектории движения (по умолчанию) /... / 80 = 80 % от траектории движения.</p> |
| F58 | Работы по техническому обслуживанию | <p>С помощью данной функции можно определить, сколько действий должен совершить двигатель, чтобы на дисплее отобразился запрос на техническое обслуживание.</p> |

| | | |
|-----|------------------------------|--|
| F60 | Режим ожидания | <p>В режиме ожидания и при включенной функции (ON) электропитание аксессуаров (контакты 10-2) отключается. При необходимости постоянно держать устройства включенными отключите функцию (OFF). Информацию о потреблении с включенной и выключенной функцией можно найти в таблице с техническими характеристиками.</p> <p> Автоматика переходит в режим ожидания по истечении времени, заданного для лампы дополнительного освещения (функция F25), или в момент перезагрузки, или после нажатия кнопки «Стоп».</p> <p>ВЫКЛ = выключено / ВКЛ = включено (по умолчанию)</p> |
| F80 | Акустический сигнал | <p>ВЫКЛ = (по умолчанию) выключено / ВКЛ = включено</p> <p>Во включенном положении зуммер выдает сигнал при нажатии любой кнопки программирования, а во время действия автоматического закрывания выдает акустический сигнал, предупреждающий о закрывании ворот.</p> |
| U1 | Создание нового пользователя | <p>Добавление до 250 пользователей и присвоение каждому из них одной из выбранных функций. Добавление осуществляется с помощью пульта ДУ (см. раздел, посвященный СОЗДАНИЮ ПОЛЬЗОВАТЕЛЯ С ПРИСВОЕННОЙ КОМАНДОЙ УПРАВЛЕНИЯ).</p> <p>1 = открыть-закрыть (пошаговый) / 2 = открыть-стоп-закрыть (последовательный) / 3 = только открыть / 4 = частичное открывание</p> |
| U2 | Удаление пользователя | <p>Удаление отдельно взятого пользователя (см. раздел «УДАЛЕНИЕ ПОЛЬЗОВАТЕЛЯ»).</p> |
| U3 | Удаление пользователей | <p>Удаление всех пользователей из памяти.</p> <p>ВЫКЛ = Выключено / ВКЛ = Удаление всех пользователей.</p> |
| A3 | Калибровка движения | <p>Калибровка движения (см. раздел «КАЛИБРОВКА ДВИЖЕНИЯ»).</p> |
| A4 | Сброс параметров | <p>Внимание! Для восстановления настроек по умолчанию.</p> <p>ВЫКЛ = Выключено / ВКЛ = Включено</p> |
| A5 | Счетчик рабочих циклов | <p>Функция позволяет отображать количество выполненных команд или сбрасывать их (1 = 100 команд; 010 = 1000 команд; 100 = 10000; 999 = 99900; CSI = техобслуживание).</p> |
| H1 | Версия | <p>Отображает версию прошивки.</p> |

Пульт дистанционного управления и запоминание пользователей

⚠ ОБЯЗАТЕЛЬНО ОТКЛЮЧИТЕ ЭЛЕКТРОПИТАНИЕ прежде чем вставить в разъем встраиваемые платы.

Для создания, изменения и удаления пользователей или управления автоматикой с помощью устройств радиуправления необходимо вставить в разъем плату AF.

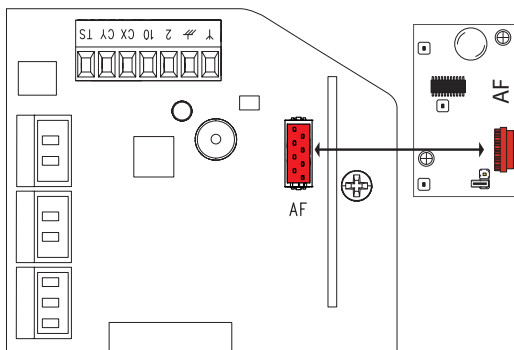

Добавление пользователей с разными функциями управления

Примечание: при создании/удалении пользователей на дисплее отображаются числа, указывающие на свободные номера ечек памяти, которые могут быть использованы для добавления новых пользователей (макс. 250 пользователей).

Выберите U1. Нажмите ENTER для подтверждения **1**.

Выберите режим управления, который хотите присвоить данному пользователю.

Режимы управления:

- 1 - пошаговый (открыть-закрыть);
- 2 - последовательный (открыть-стоп-закрыть);
- 3 - открыть;
- 4 - частично открыть.

Нажмите ENTER для подтверждения **2**.

В течение нескольких секунд на дисплее будет мигать число от 1 до 250, обозначающее свободный номер, который будет присвоен пользователю после отправления кода с помощью передатчика **3**.

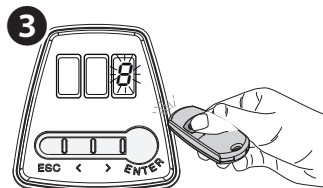
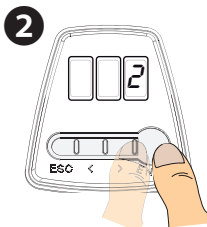
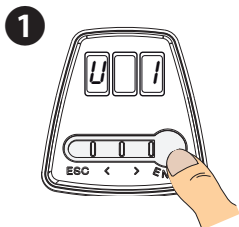

Удаление отдельного пользователя

Выберите U2. Подтвердите, нажав ENTER **1**.

Выберите ON. Подтвердите, нажав ENTER **2**.

Выберите номер удаляемого пользователя. Подтвердите, нажав ENTER **3**.

На экране появится надпись CLR, подтверждающая удаление **4**.

ВАЖНОЕ ПРИМЕЧАНИЕ: Можно напрямую удалить уже сохраненный в памяти пульт ДУ. В пункте **2** нажмите кнопку пульта ДУ, чтобы определить занятую позицию. Нажмите ENTER для удаления позиции.

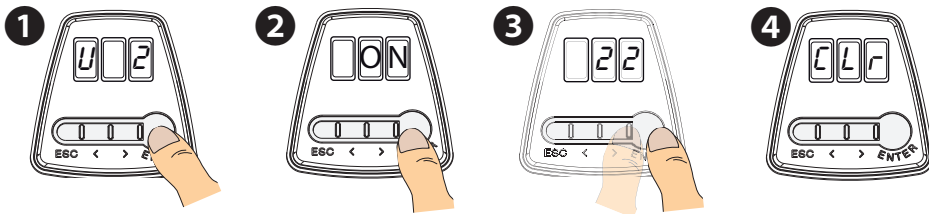

Калибровка движения

Примечание: перед тем как приступить к регулировке движения ворот, убедитесь в том, что в зоне действия автоматики нет препятствий.

Важно! Все устройства безопасности, за исключением кнопки «СТОП», будут отключены до полного завершения процедуры.

Выберите A3. Нажмите ENTER для подтверждения **1**.

Нажмите и удерживайте кнопку > для открывания ворот. Отпустите кнопку, когда ворота откроются до указанной точки. Нажмите ENTER для подтверждения **2**.

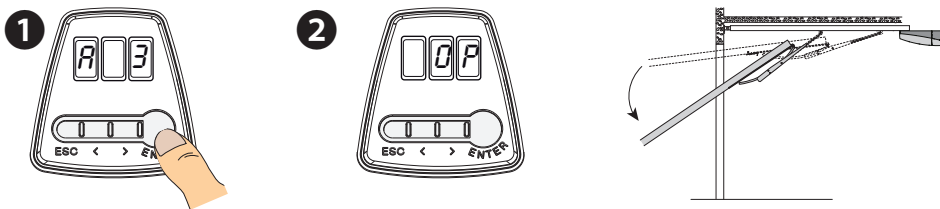

Если нажать и удерживать кнопку <, ворота закроются. Отпустите кнопку, когда ворота закроются до указанной точки. Нажмите ENTER для подтверждения **3** **4**.

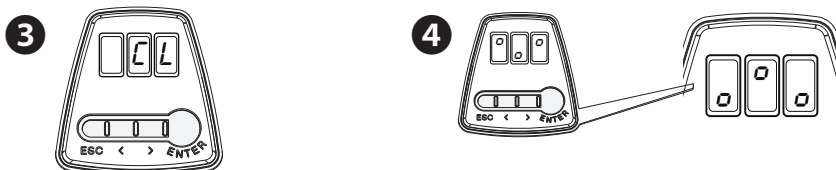

После завершения запоминания конечных положений автоматика проведет ворота по всей траектории для запоминания значений чувствительности.

Функция энкодера

Обнаружение препятствия при **ОТКРЫВАНИИ**.

Ворота закрываются.

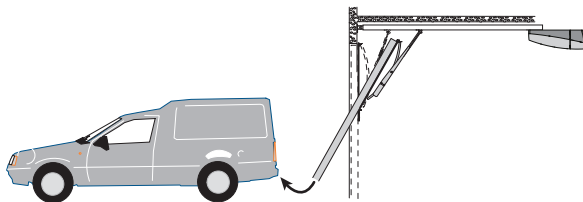

Обнаружение препятствия при **ЗАКРЫВАНИИ**.

Ворота меняют направление движения и открываются.

После трехкратной смены направления движения, во время закрывания, ворота остаются открытыми, а автоматическое закрывание становится невозможным. После обнаружения препятствия три раза подряд как при открывании, так и при закрывании, ворота останавливаются.

Для повторного закрывания ворот нажмите кнопку управления или используйте пульт ДУ.

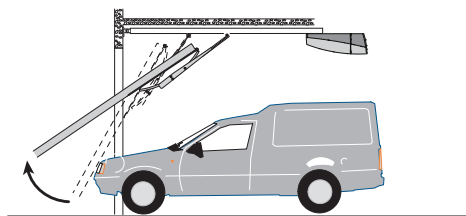
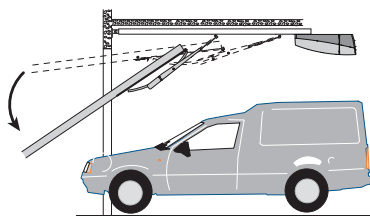

СООБЩЕНИЯ ОБ ОШИБКАХ

 Сообщения об ошибках отображаются на дисплее.

| | |
|-----|---|
| E 2 | Калибровка движения не завершена |
| E 3 | Энкодер неисправен |
| E 4 | Ошибка самодиагностики |
| E 7 | Ошибка времени работы |
| E 9 | Препятствие при закрывании |
| E10 | Препятствие при открывании |
| E11 | Максимальное количество подряд обнаруженных препятствий |

УСЛОВНЫЕ ОБОЗНАЧЕНИЯ НА ДИСПЛЕЕ

| | |
|---|-------------------|
| L | Нормальная работа |
|---|-------------------|

ВОЗМОЖНЫЕ НЕИСПРАВНОСТИ И СПОСОБЫ ИХ УСТРАНЕНИЯ

| НЕИСПРАВНОСТЬ | ВОЗМОЖНЫЕ ПРИЧИНЫ | СПОСОБЫ УСТРАНЕНИЯ |
|----------------------------|--|---|
| Ворота не двигаются | <ul style="list-style-type: none"> • Отсутствует напряжение питания. • Разблокирован привод. • Слишком слабый или отсутствующий сигнал пульта ДУ. • Заела(и) кнопка(и) и/или ключ-выключатель. | <ul style="list-style-type: none"> • Включите электропитание. • Заблокируйте мотор-редуктор. • Поменяйте батарейки. • Проверьте целостность устройств(а) и/или электрических кабелей. |
| Ворота только открываются. | <ul style="list-style-type: none"> • Срабатывают фотоэлементы. | <ul style="list-style-type: none"> • Проверьте, чтобы в зоне действия фотоэлементов не было помех. |

⚠ Если проблему невозможно устранить, следуя приведенным в таблице инструкциям, или обнаруживаются неполадки, неисправности, шум, подозрительные вибрации или неожиданное поведение системы, прекратите эксплуатацию и обратитесь к квалифицированному персоналу.

ЗАКЛЮЧИТЕЛЬНЫЕ РАБОТЫ

Заключительные проверки необходимо осуществить после выполнения всех подключений и включения автоматики.

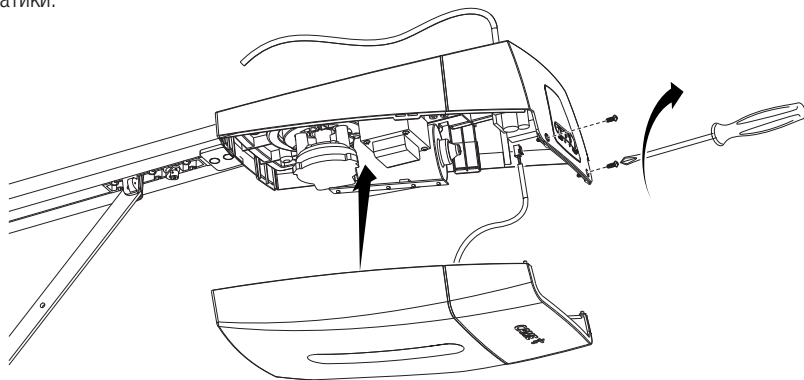

ВЫВОД ИЗ ЭКСПЛУАТАЦИИ И УТИЛИЗАЦИЯ

☞ CAME S.p.A. имеет сертификат системы защиты окружающей среды UNI EN ISO 14001, гарантирующий экологическую безопасность на ее заводах.

Мы просим, чтобы вы продолжали защищать окружающую среду. CAME считает одним из фундаментальных пунктов стратегии рыночных отношений выполнение этих кратких руководящих принципов:

♻️ УТИЛИЗАЦИЯ УПАКОВКИ

Упаковочные материалы (картон, пластик и т. д.) считаются твердыми городскими отходами и утилизируются без проблем просто путем раздельного сбора для их последующей переработки.

Утилизацию необходимо проводить в соответствии с действующим законодательством местности, в которой производилась эксплуатация изделия.

НЕ ЗАГРЯЗНЯЙТЕ ОКРУЖАЮЩУЮ СРЕДУ!

♻️ УТИЛИЗАЦИЯ ИЗДЕЛИЯ

Наша продукция изготовлена с использованием различных материалов. Большая их часть (алюминий, пластик, железо, электрические кабели) приравнивается к городским твердым отходам. Они могут быть утилизированы путем раздельного сбора и переработки специализированными компаниями.

Другие компоненты (электрические монтажные платы, элементы питания дистанционного управления и т. д.), напротив, могут опасные вещества.

Они должны извлекаться и передаваться компаниям, имеющим лицензию на их сбор и переработку.

Утилизацию необходимо проводить в соответствии с действующим законодательством места, где производилась эксплуатация изделия.

НЕ ЗАГРЯЗНЯЙТЕ ОКРУЖАЮЩУЮ СРЕДУ!

Содержание этого руководства может быть изменено в любое время без предварительного уведомления.

CAME 

CAME.COM

CAME S.P.A.

Via Martiri della Libertà, 15

31030 Dosson di Casier

Treviso - Italy

Tel. (+39) 0422 4940

Fax (+39) 0422 4941

info@came.com - www.came.com